

КАТАЛОГ

2026



www.tile.ua

350 

КВАЛІФІКОВАНИХ ПРАЦІВНИКІВ

37 

АВТОМАТИЗОВАНИХ ЛІНІЙ

15

ФІЛІЙ ПО ВСІЙ УКРАЇНІ

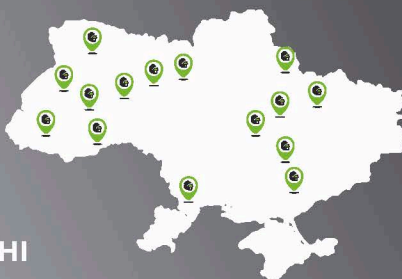

ВЛАСНИЙ
ІМПОРТ
МЕТАЛУ

voestalpine

ONE STEP AHEAD.



United States Steel Košice



SĕAH Steel

HOA SEN
GROUP



ArcelorMittal

www.tile.ua

МЕТАЛОЧЕРЕПИЦЯ



www.tile.ua

МЕТАЛОЧЕРЕПИЦЯ

«РЕТРО»

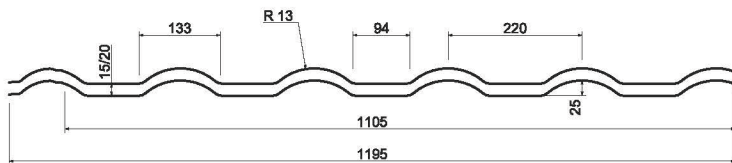

Технічні характеристики		
Загальна ширина, мм	1195	1195
Корисна ширина, мм	1100	1100
Довжина модуля, мм	350	350
Висота профіля, мм	25	25
Висота штампування, мм	15	20
Товщина, мм	0.45-0.50	0.45-0.50
Мінімальний кут нахилу	15°	15°

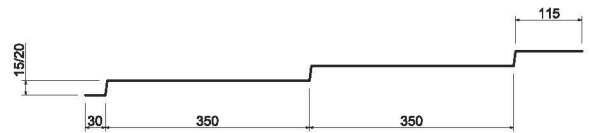

«МОДЕРН»

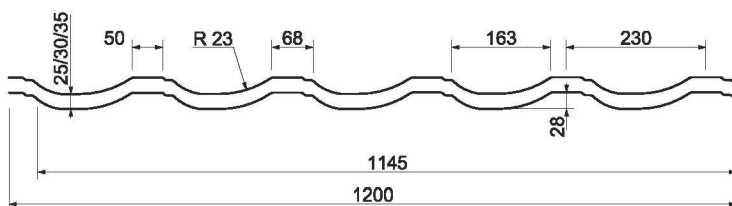

Технічні характеристики			
Загальна ширина, мм	1200	1200	1200
Корисна ширина, мм	1145	1145	1145
Довжина модуля, мм	350	350	350
Висота профіля, мм	28	28	28
Висота штампування, мм	25	30	35
Товщина, мм	0.45-0.50	0.45-0.50	0.45-0.50
Мінімальний кут нахилу	15°	15°	15°

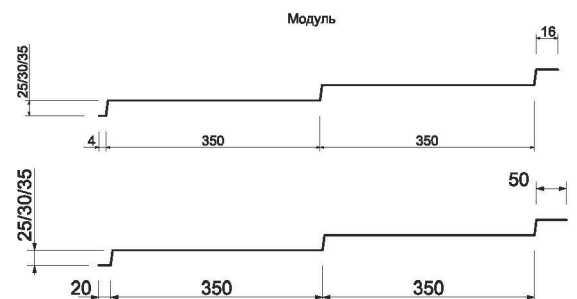

МЕТАЛОЧЕРЕПИЦЯ

«ЕЛЕГАНТ»

Технічні характеристики		
Загальна ширина, мм	1185	1185
Корисна ширина, мм	1075	1075
Довжина модуля, мм	350	350
Висота профіля, мм	29,5	29,5
Висота штампування, мм	20	25
Товщина, мм	0.45-0.50	0.45-0.50
Мінімальний кут нахилу	15°	15°

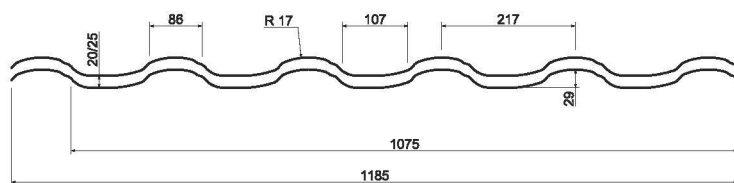
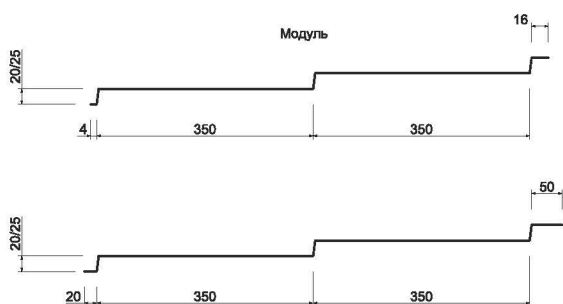

«ПРЕМІУМ»

Технічні характеристики		
Загальна ширина, мм	1145	1145
Корисна ширина, мм	1020	1020
Довжина модуля, мм	350	350
Висота профіля, мм	45	45
Висота штампування, мм	20	27
Товщина, мм	0.45-0.50	0.45-0.50
Мінімальний кут нахилу	15°	15°

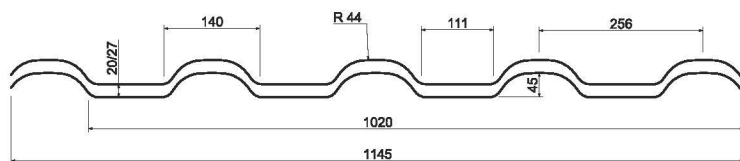
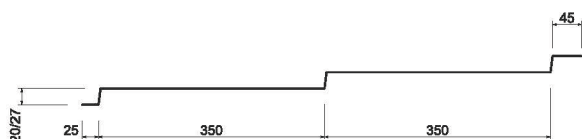

МЕТАЛОЧЕРЕПИЦЯ

«КЛАСИКА»



Технічні характеристики		
Загальна ширина, мм	1205	1205
Корисна ширина, мм	1110	1110
Довжина модуля, мм	350	350
Висота профіля, мм	23	23
Висота штампування, мм	15	20
Товщина, мм	0.45-0.50	0.45-0.50
Мінімальний кут нахилу	15°	15°

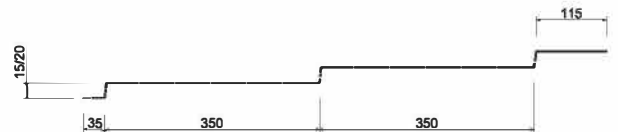
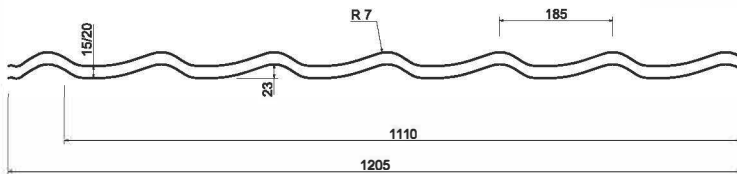

РЕКОМЕНДАЦІЯ

ПРОФНАСТИЛ

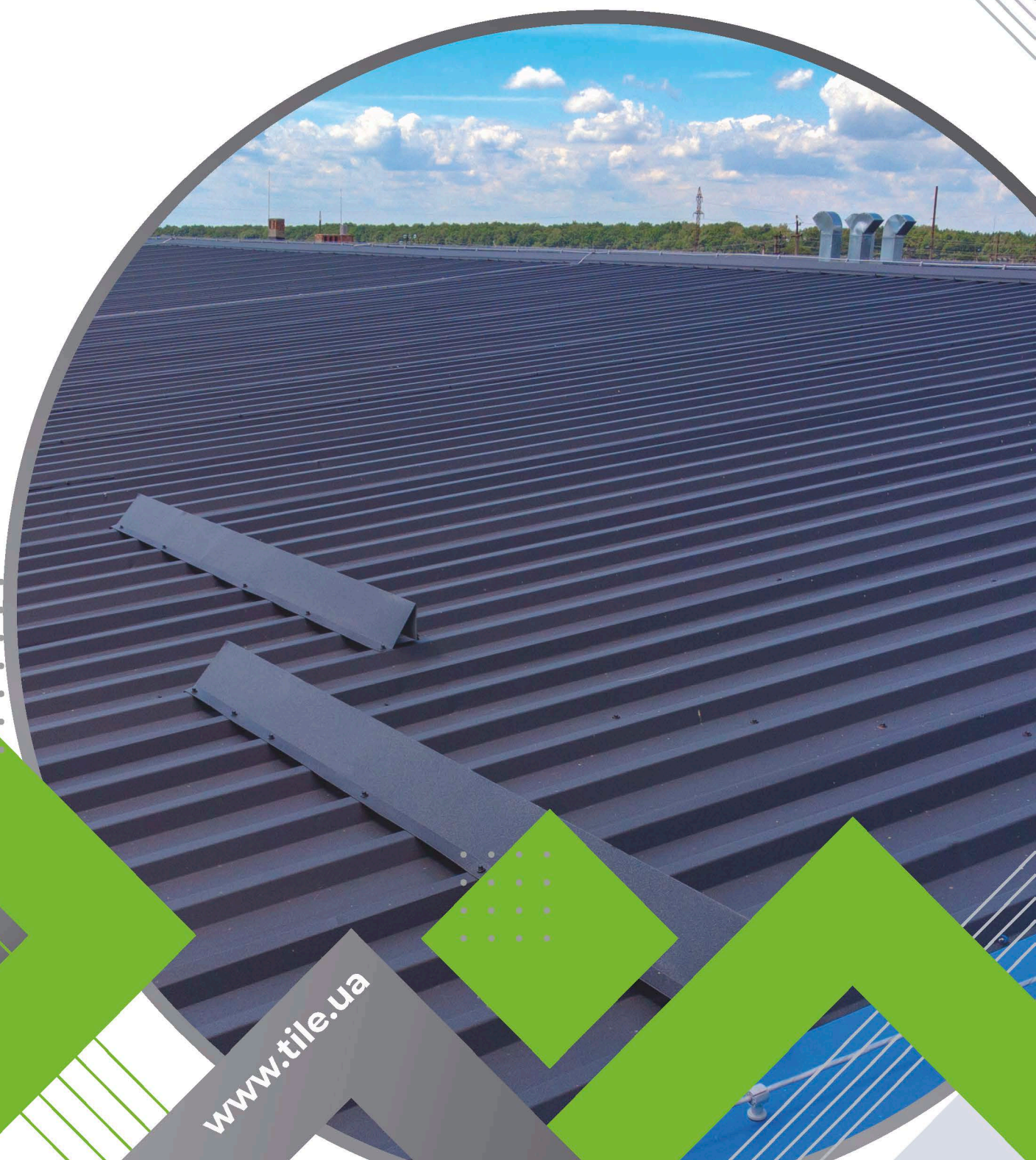

www.tile.ua

ПРОФНАСТИЛ

«СИНУСОЇДА»

**NEW
PRODUCT**

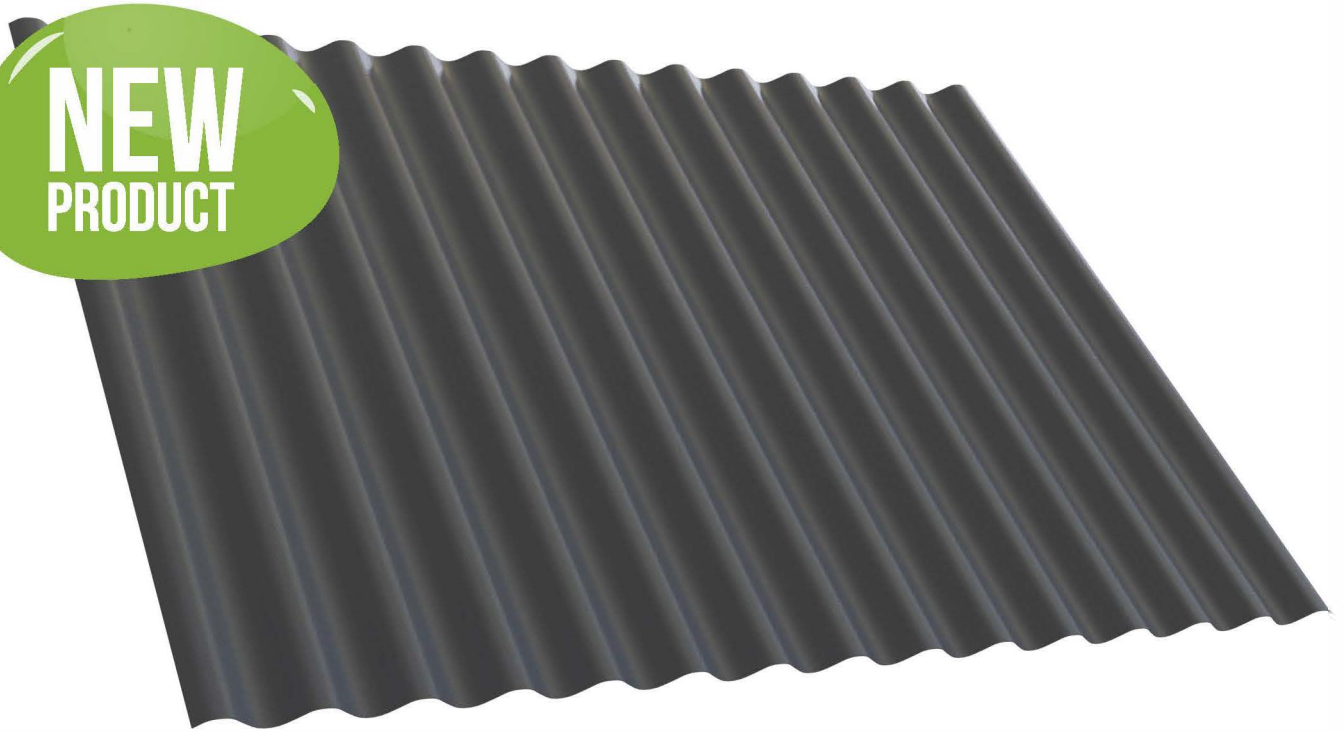

Металопрофіль «Синусоїда» — це сучасний покрівельний та фасадний матеріал із хвилеподібною формою, що поєднує естетику та міцність. Забезпечує ефективний водовідвід, високу стійкість до навантажень і довговічність експлуатації. Ідеально підходить для житлових, комерційних і промислових об'єктів.

Технічні характеристики	
Загальна ширина, мм	1115
Корисна ширина, мм	1064
Висота хвилі, мм	18

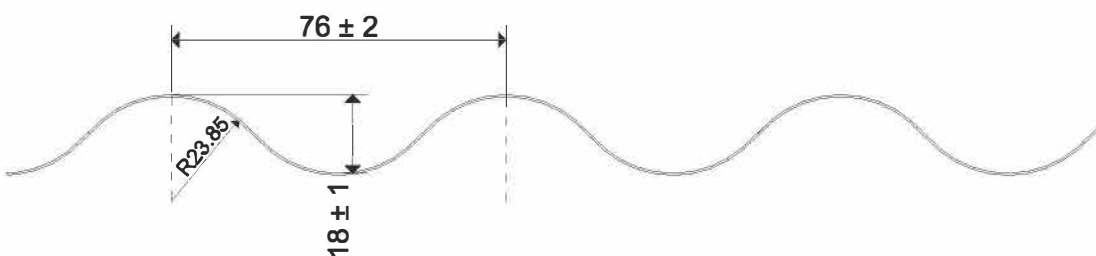
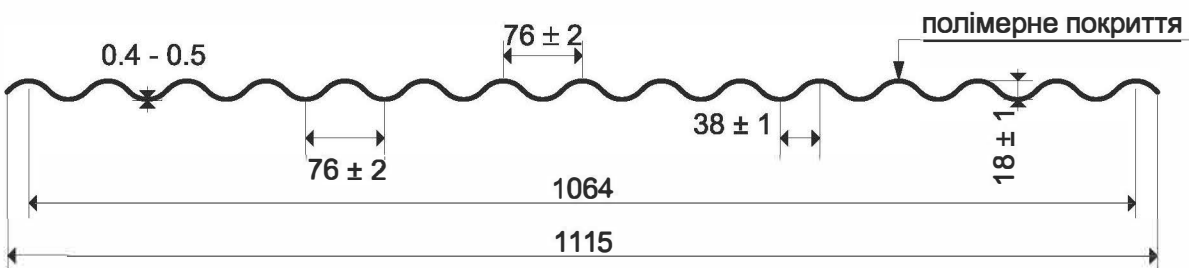

РЕКОМЕНДАЦІЯ

ПРОФНАСТИЛ

«С-8»

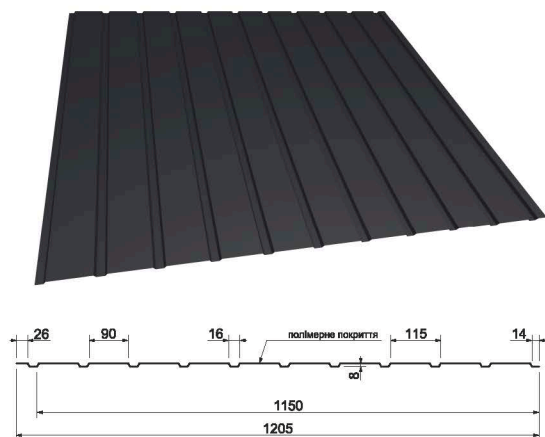

«Н-14/С-14»

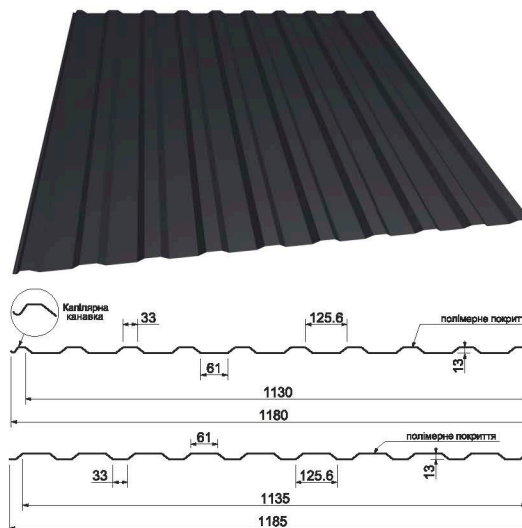

«Н-20 NEW/С-20 NEW»

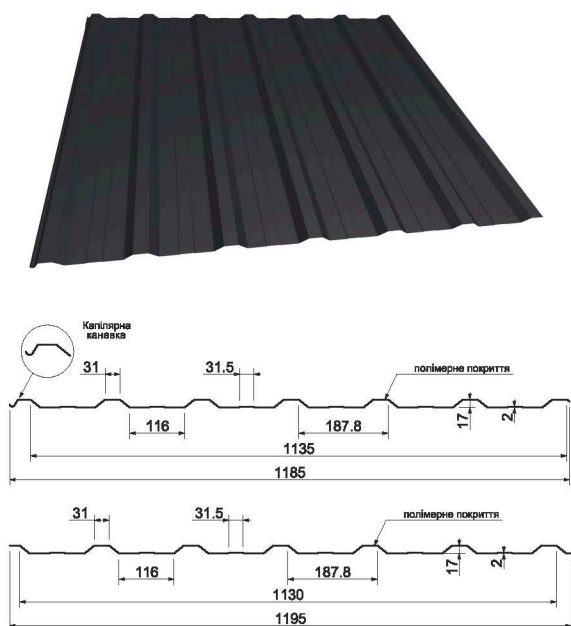

«НС-20 без виштамповки»

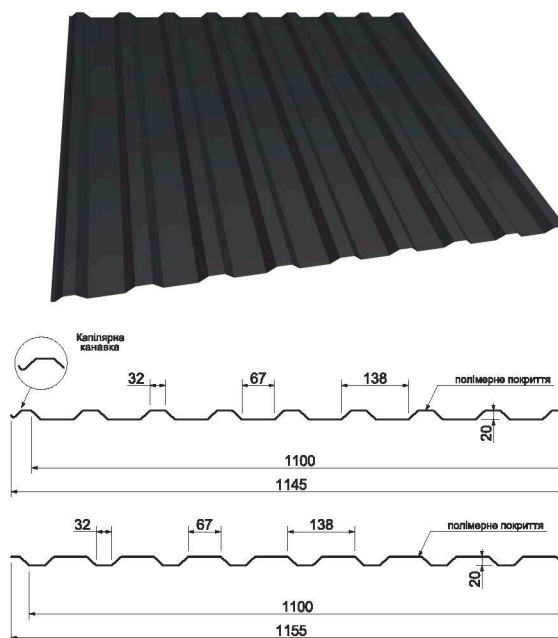

«НС-35»

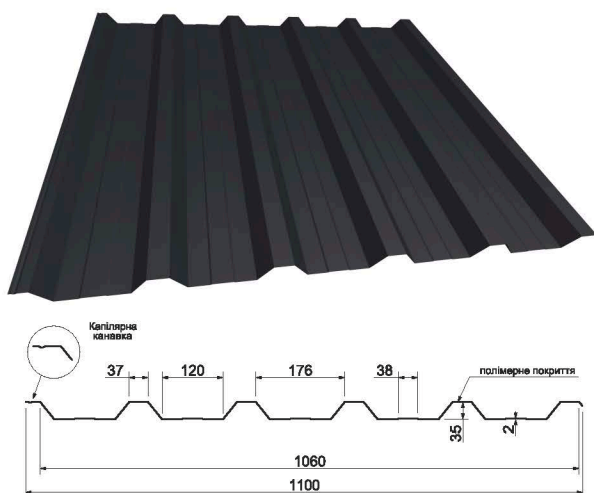

«НС-45»

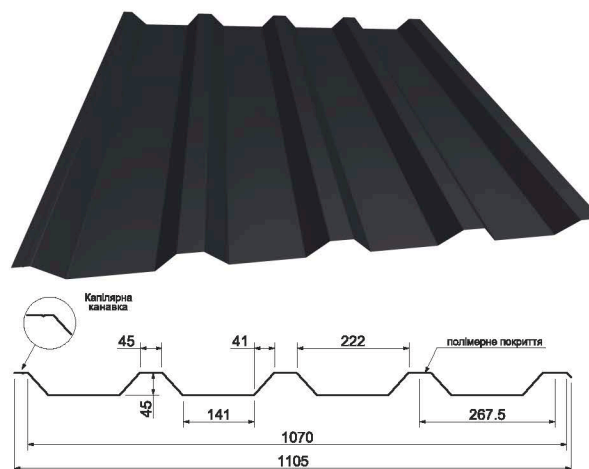

ПРОФНАСТИЛ

«НС-57»

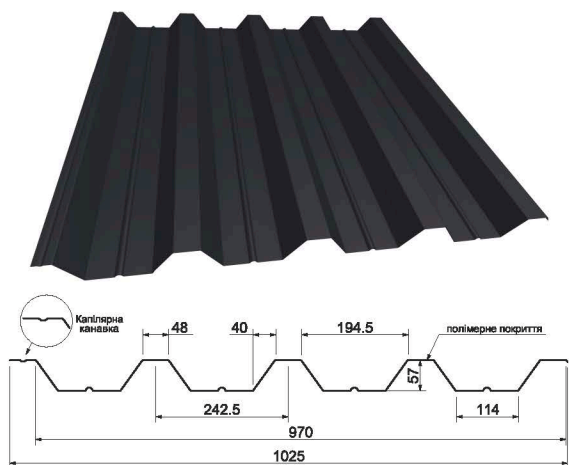

«НС-92»

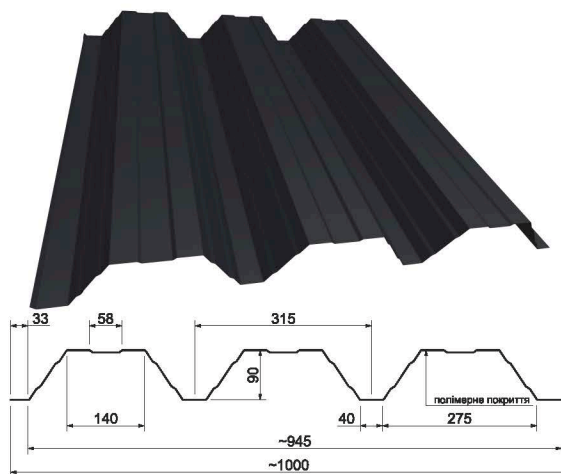

«НС-135»

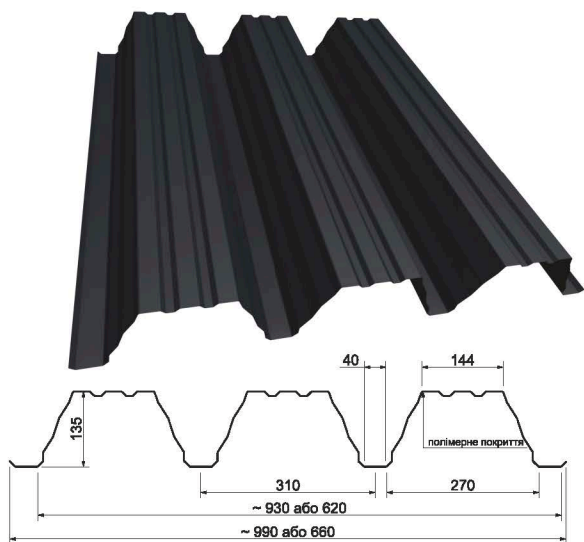

«Т-130»

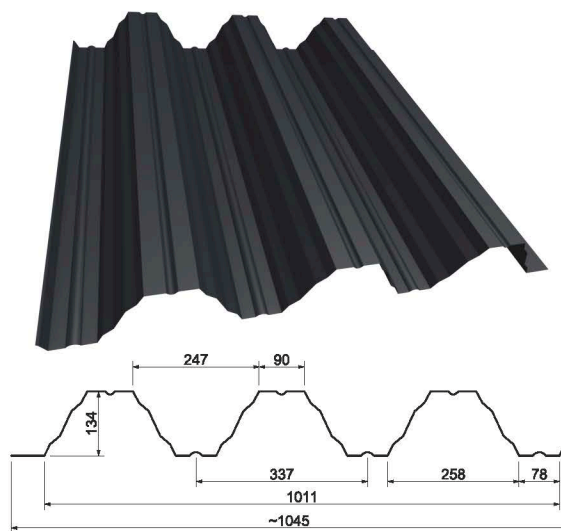

«Т-153»

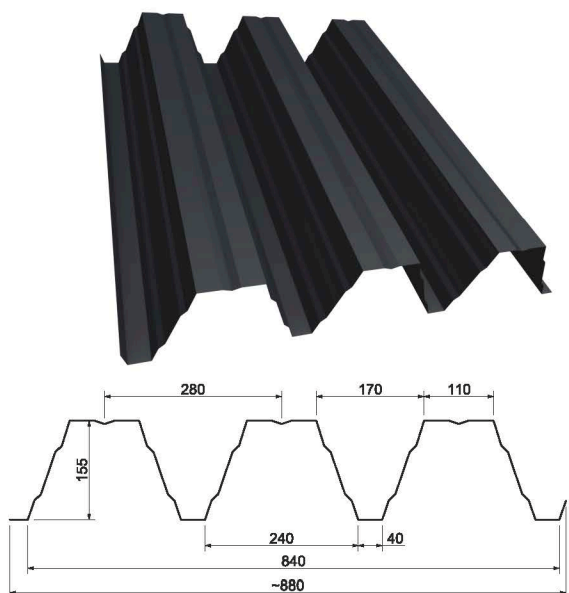

«Т-160»

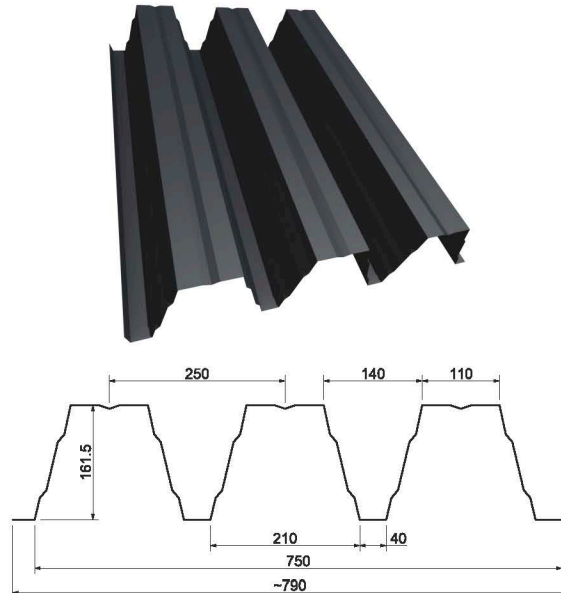

ФАЛЬЦ



www.tile.ua

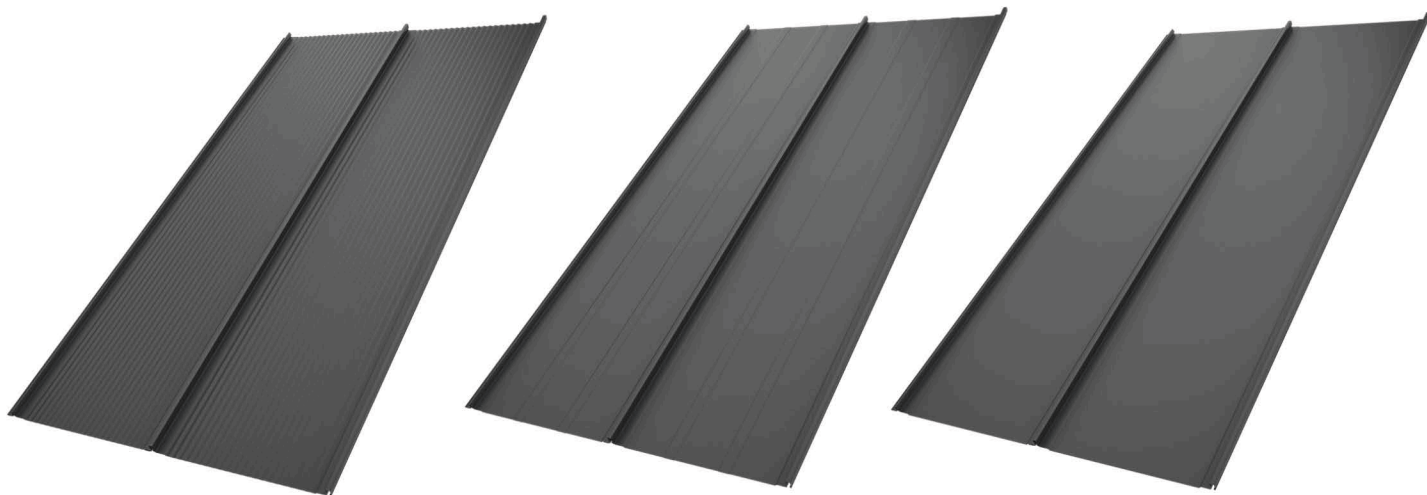

ХВИЛЯ

ТРАПЕЦІЯ

КЛАСИКА

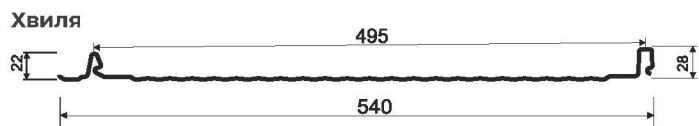
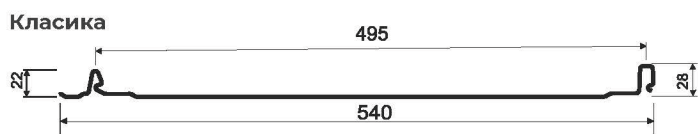
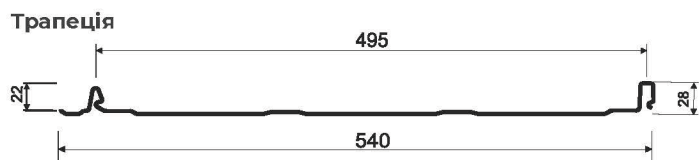

Технічні характеристики	
Загальна ширина, мм	540
Корисна ширина, мм	495
Висота профіля, мм	28
Товщина, мм	0.40-0.50

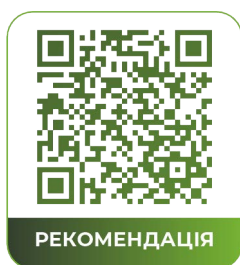

ФАЛЬЦ-НАСТИЛ

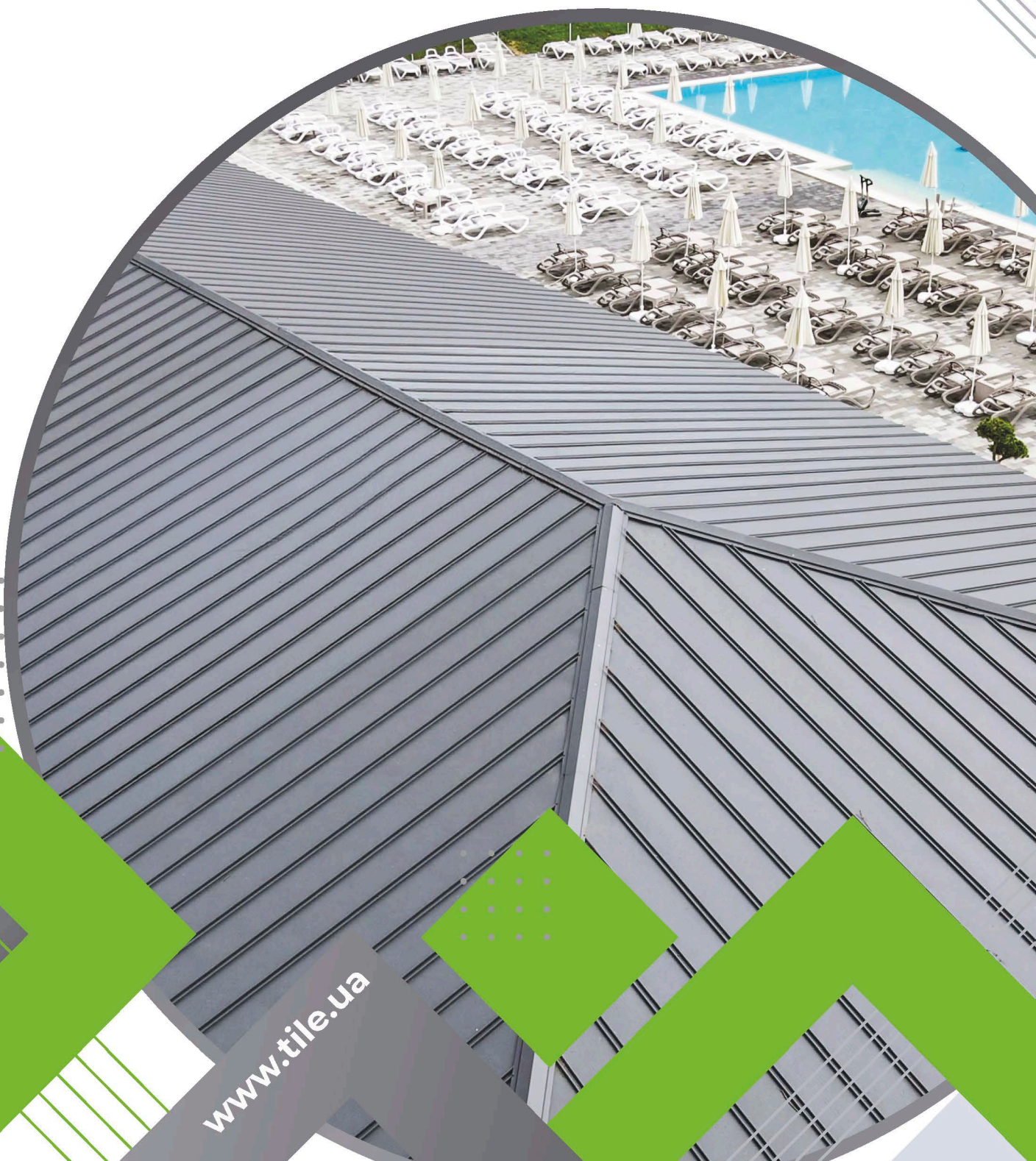

www.tile.ua

ФАЛЬЦ-НАСТИЛ

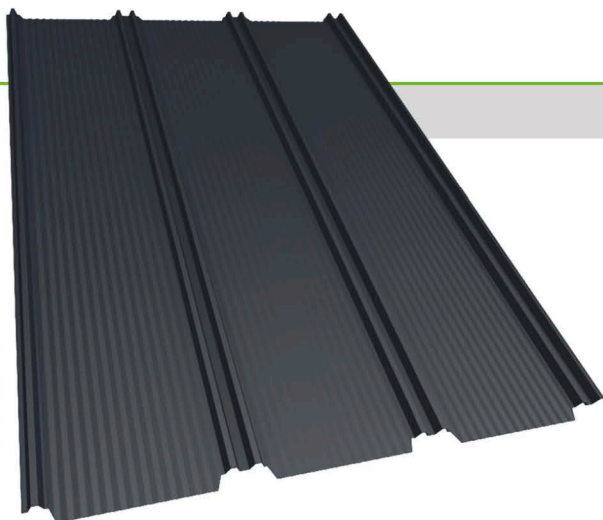

ХВИЛЯ

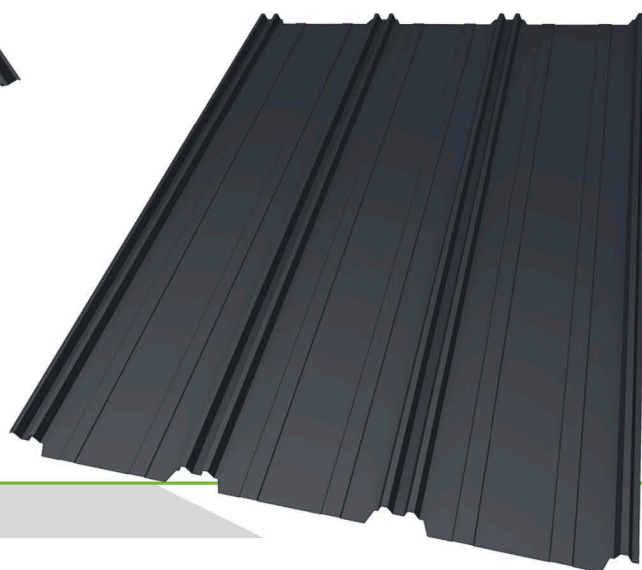

ТРАПЕЦІЯ

Хвиля

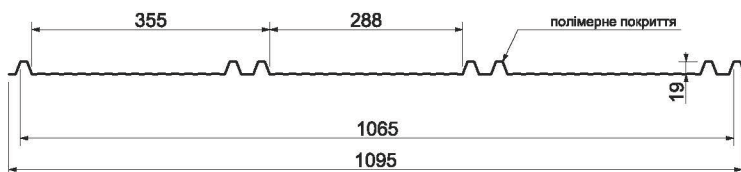

Трапеція

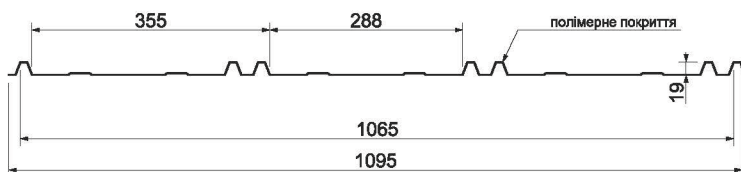

Технічні характеристики

Загальна ширина, мм	1095
Корисна ширина, мм	1065
Висота профіля, мм	19
Товщина, мм	0.40-0.50



РЕКОМЕНДАЦІЯ

ФАСАДНІ МАТЕРІАЛИ



www.tile.ua

ДЕКОРАТИВНА РЕЙКА

«АКЦЕНТ»



Технічні характеристики	
Загальна ширина, мм	275
Корисна ширина, мм	240
Висота хвилі, мм	40
Максимальна довжина, мм	3000

Декоративна рейка «Акцент» — стильний елемент оздоблення фасадів та інтер'єрів, виготовлений із металу з захисним покриттям. Надає поверхням сучасного вигляду, створює виразні акценти та забезпечує довговічність і стійкість до зовнішніх впливів.

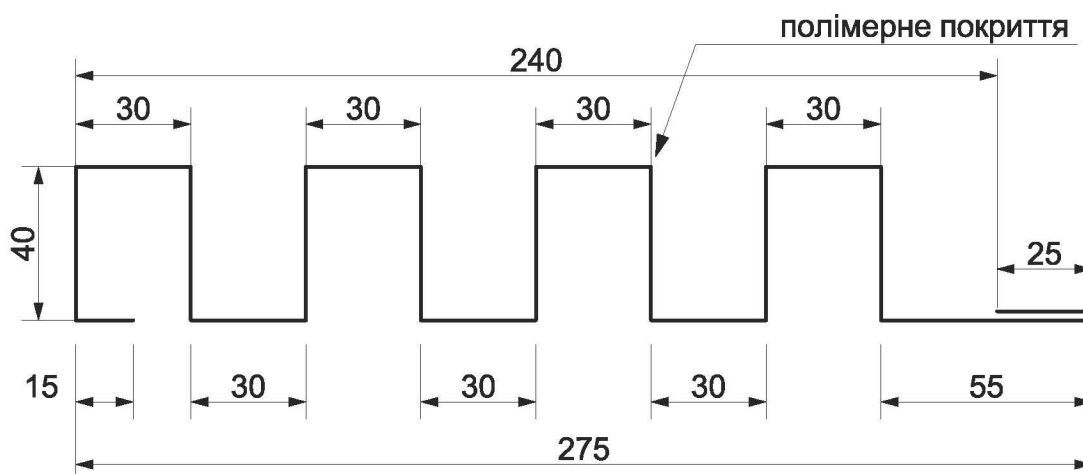

БЛОК - ХАУС

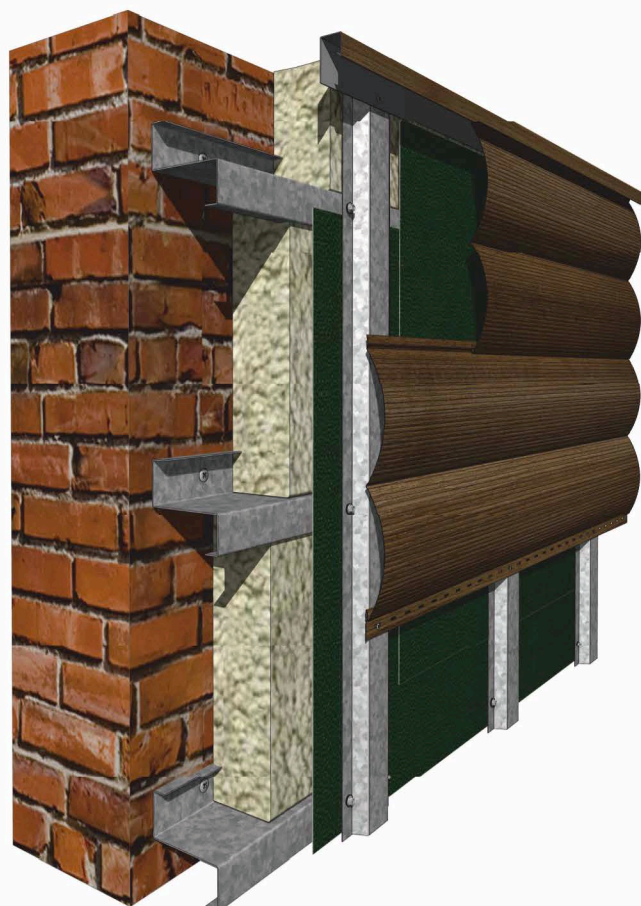

Технічні характеристики	
Загальна ширина, мм	395
Корисна ширина, мм	357

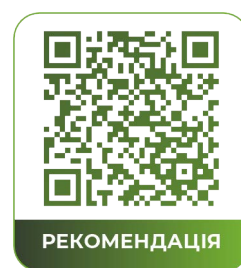
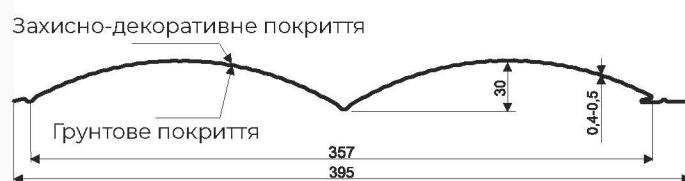

РЕКОМЕНДАЦІЯ

ФАСАДНА ПАНЕЛЬ

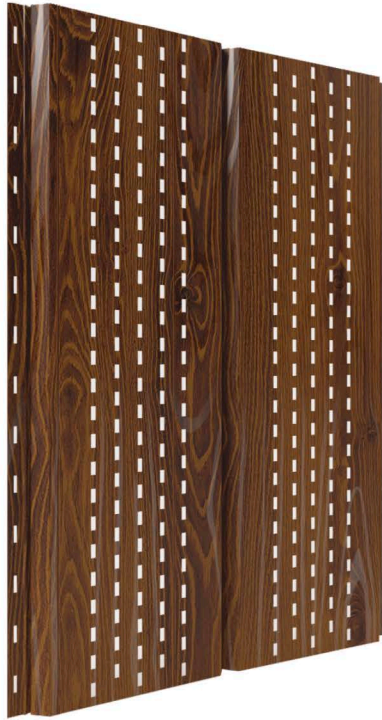

ПЕРФОРАЦІЯ

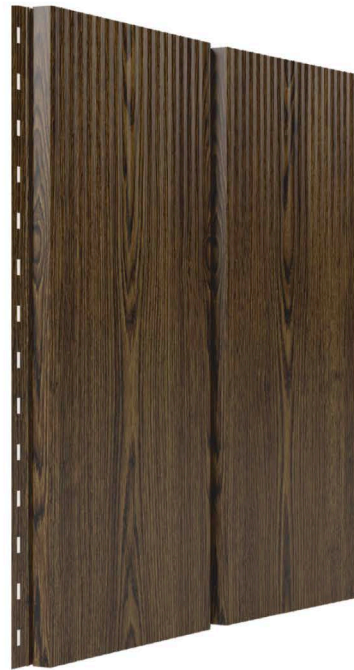

ХВИЛЯ

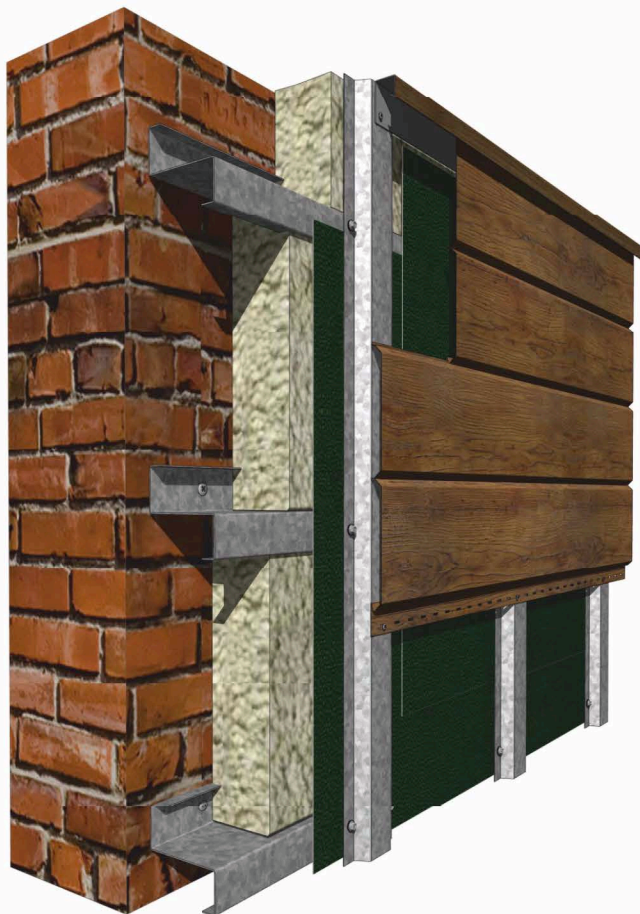

Технічні характеристики	
Загальна ширина, мм	376
Корисна ширина, мм	340

Хвиля

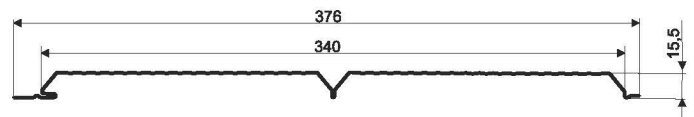

Перфорація

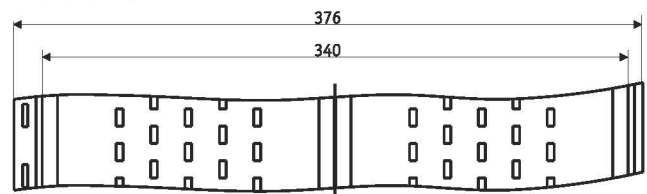

САЙДИНГ

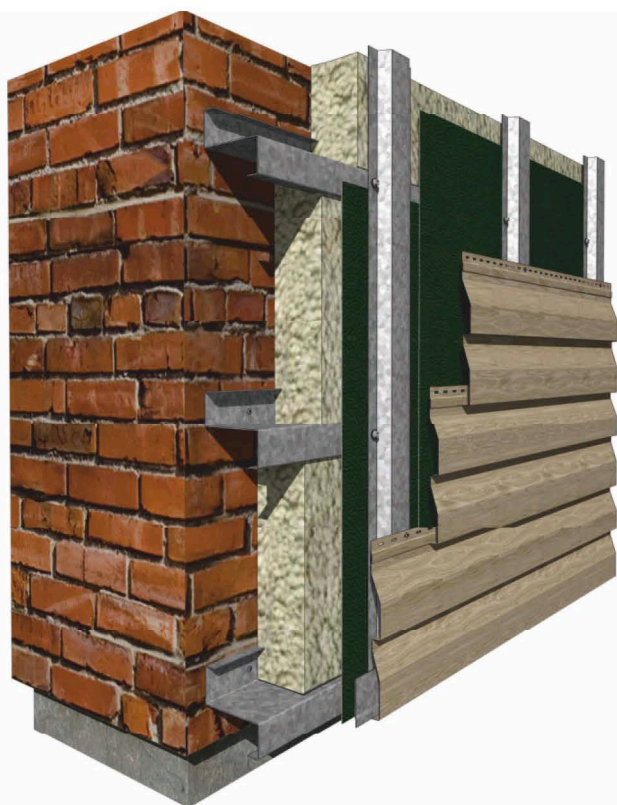

Технічні характеристики

Загальна ширина, мм	265
Корисна ширина, мм	231

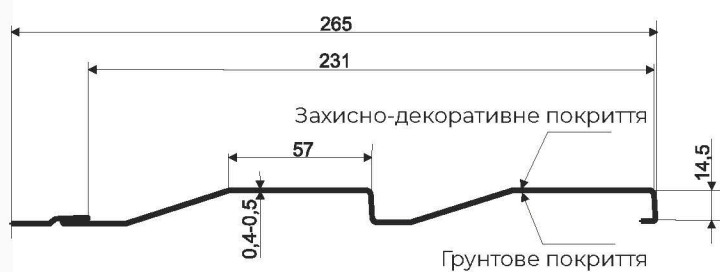

ВНУТРІШНІ СТІНОВІ КАСЕТИ

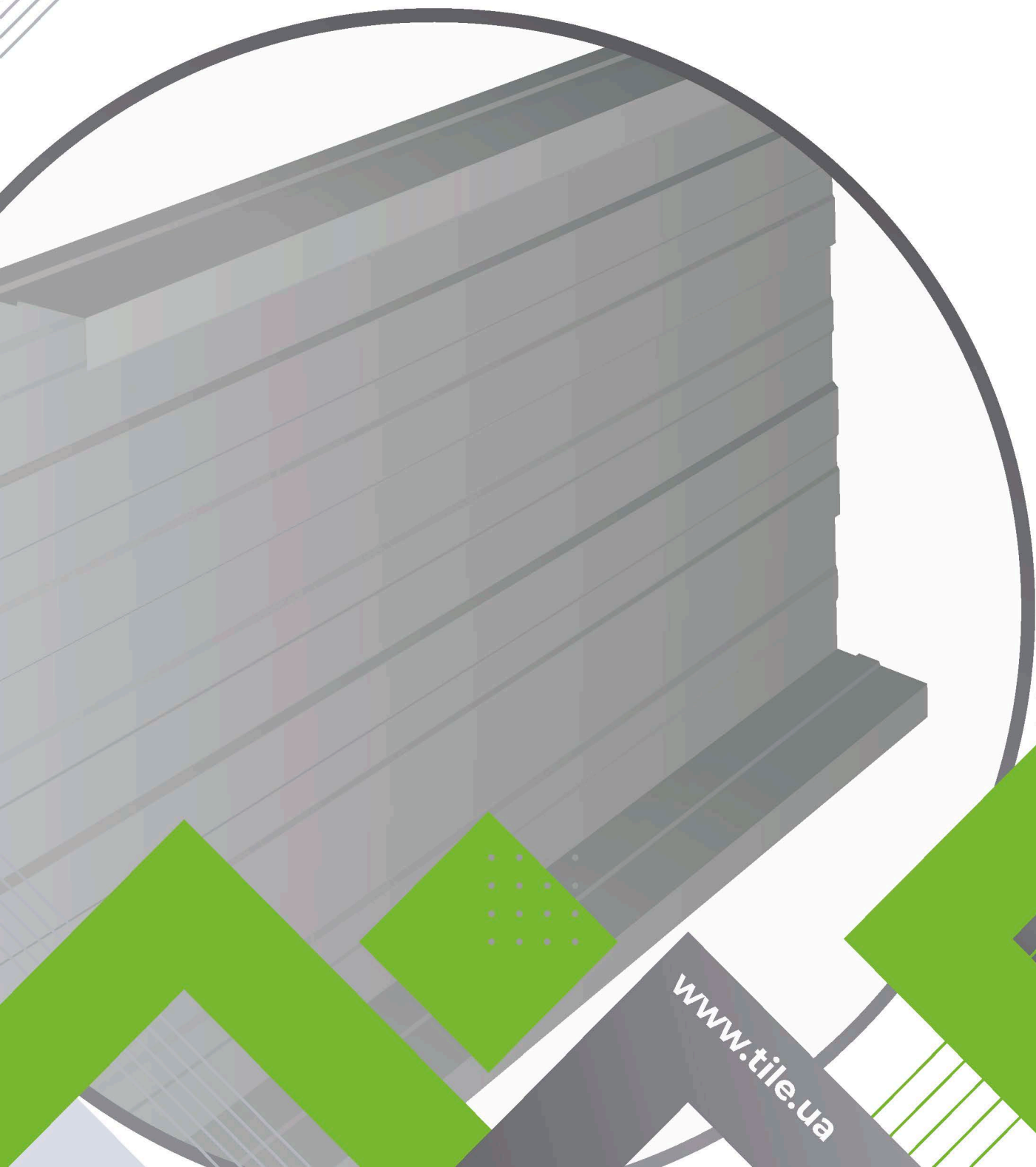

www.tile.ua

КАСЕТА СТАЛЕВА СТІНОВА



Технічні характеристики	
Загальна ширина, мм	600
Висота, мм	110/160/210
Мінімальна ширина опирання, мм	90
Товщина, мм	0.7-1.0
Додатково	захисна плівка

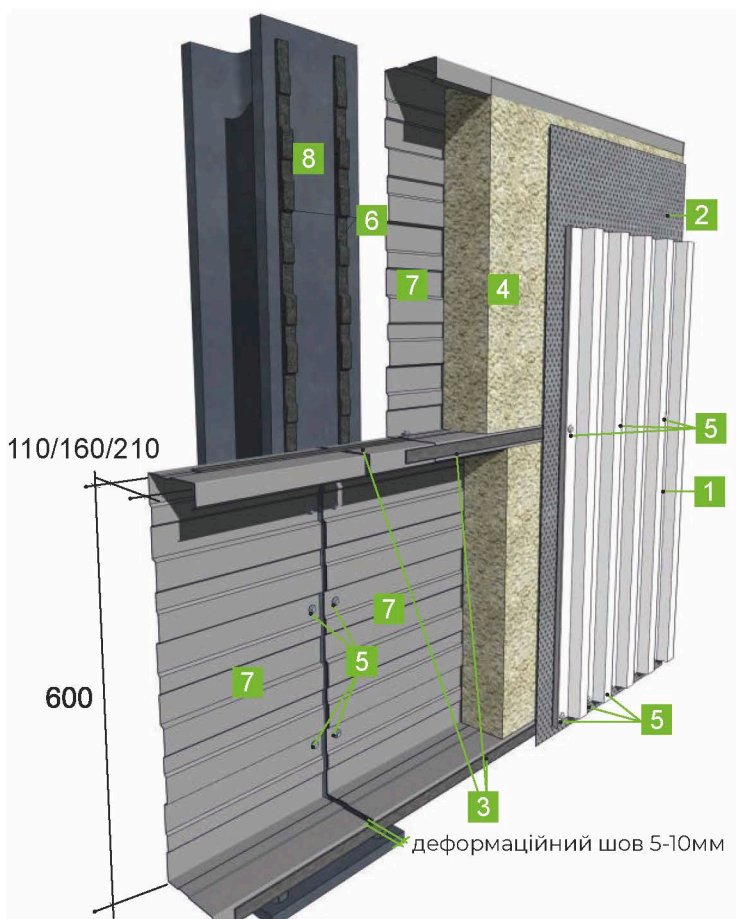
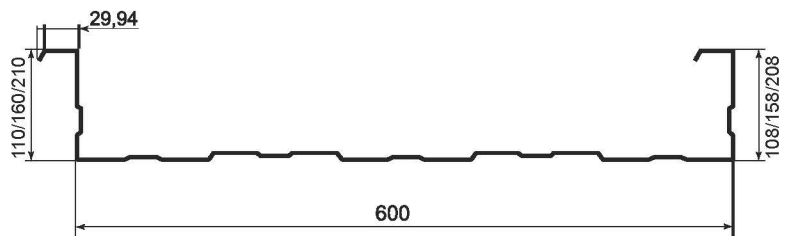

1. Зовнішнє оздоблення
2. Вітробар'єр
3. Ущільнювач
4. Утеплювач
5. Кріплення
6. Ущільнювач касети сталеві стінової
7. Касета сталеві стінової
8. Конструкція металеві

АКСЕСУАРИ

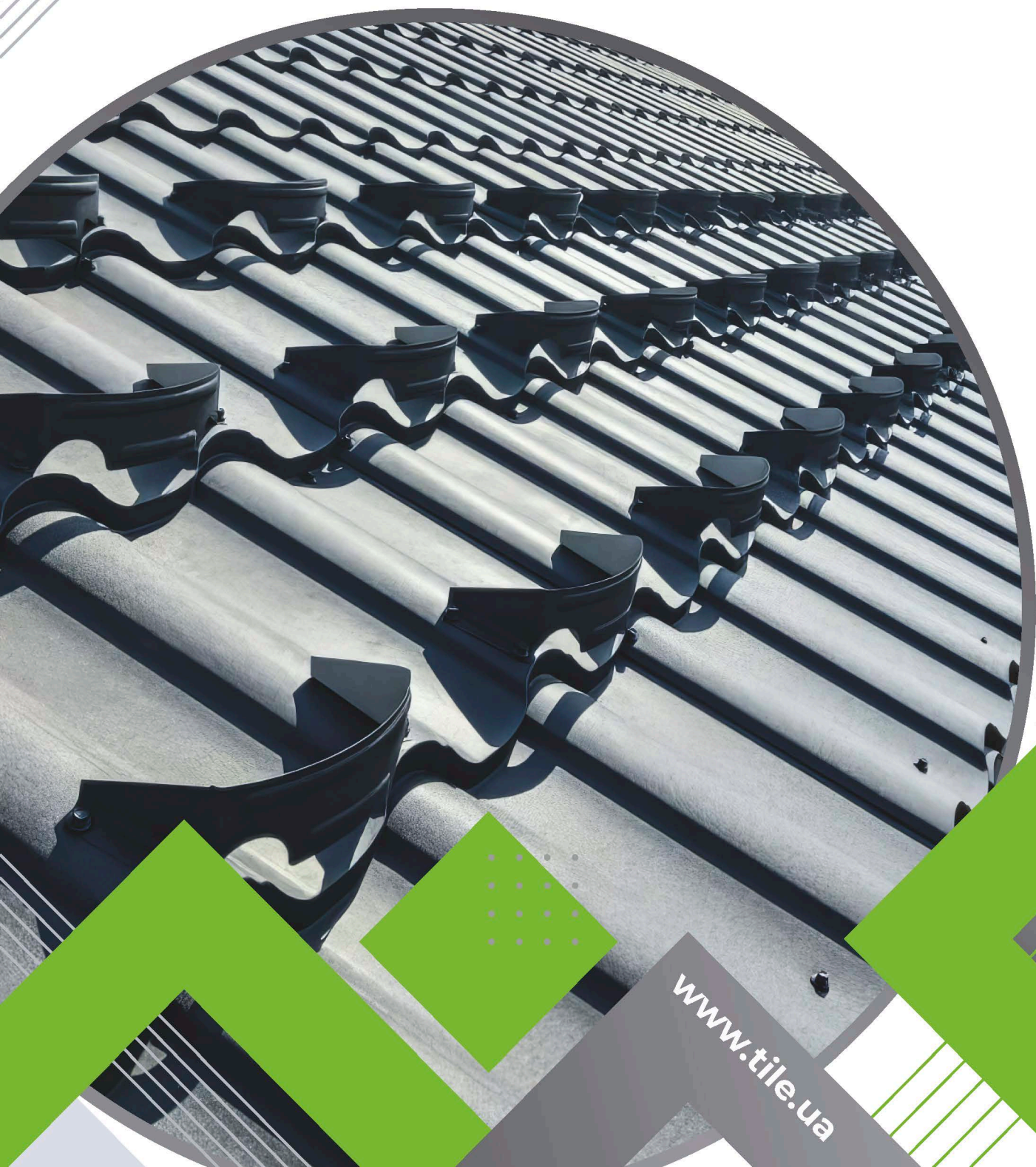

www.tile.ua

АКСЕСУАРИ

КОНЬОК

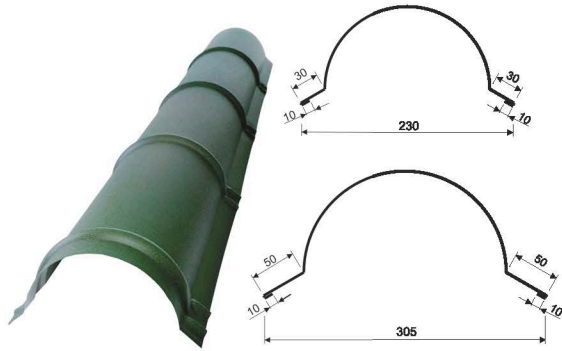

Універсальний 4/1

Д - 2000мм
Ш - 310мм

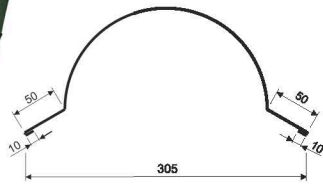

Універсальний 3/1

Д - 2000мм
Ш - 416мм

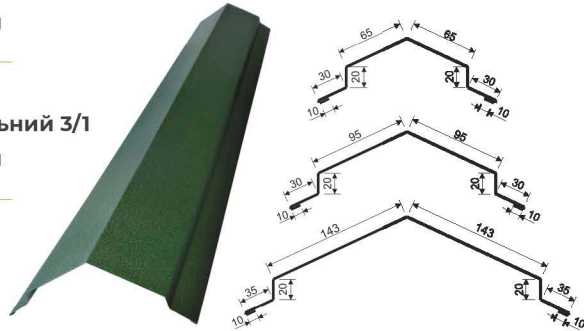

Плоский 5/1

Д - 2000мм
Ш - 250мм

Плоский 4/1

Д - 2000мм
Ш - 310мм

Плоский 3/1

Д - 2000мм
Ш - 416мм

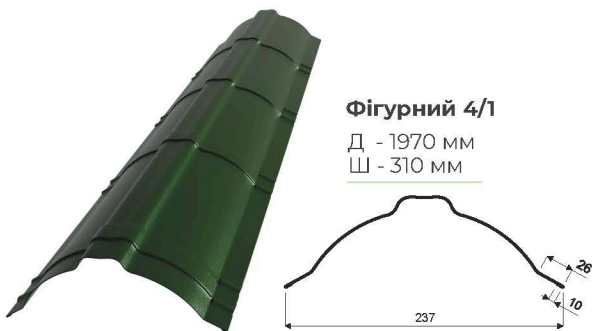

Фігурний 4/1

Д - 1970 мм
Ш - 310 мм

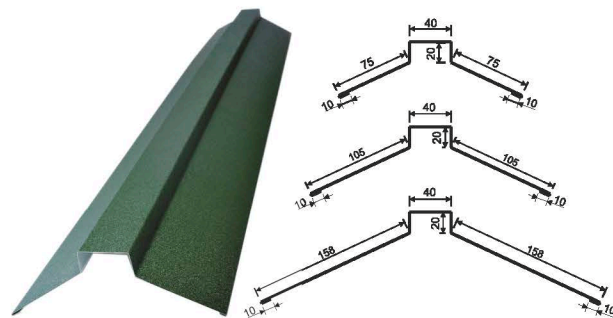

Декоративний 5/1

Д - 2000мм
Ш - 250мм

Декоративний 4/1

Д - 2000мм
Ш - 310мм

Декоративний 3/1

Д - 2000мм
Ш - 416мм

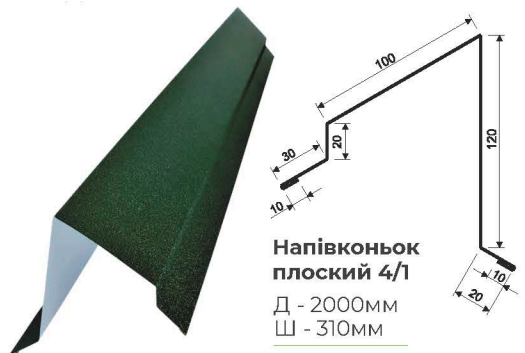

Напівкеньок плоский 4/1

Д - 2000мм
Ш - 310мм

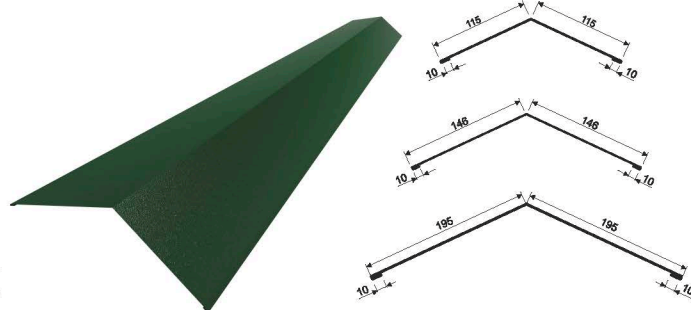

Трикутний 5/1

Д - 2000мм
Ш - 250мм

Трикутний 4/1

Д - 2000мм
Ш - 312мм

Трикутний 3/1

Д - 2000мм
Ш - 410мм

ЗАГЛУШКА КОНЬКА



Заглушка конька мала

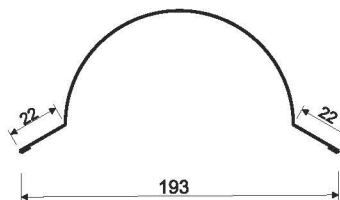

Заглушка конька велика

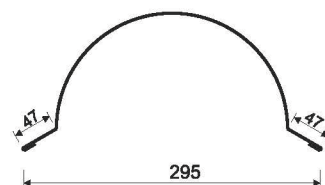

Технічні характеристики

Рекомендована довжина аксесуарів (макс), мм

2000

ВІТРОЗАХИСТ

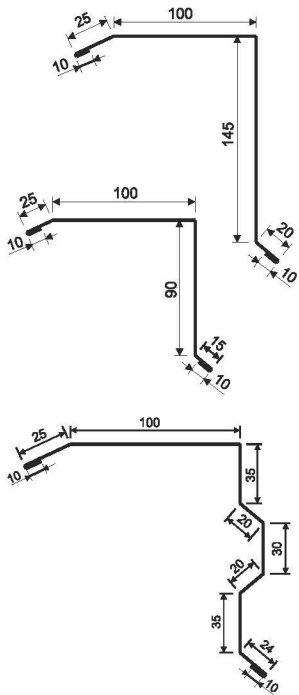

Вітрозахист 4/1

Д - 2000мм
Ш - 310мм

Вітрозахист 5/1

Д - 2000мм
Ш - 250мм

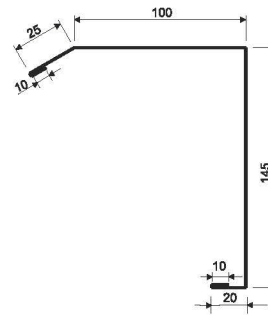

Для підшивки 4/1

Д - 2000мм
Ш - 310мм

Фігурний 4/1

Д - 2000мм
Ш - 310мм

Фігурний 5/1

Д - 2000мм
Ш - 250мм

ЗАХИСТ КАРНИЗА

Захист карниза 8/1

Д - 2000мм
Ш - 156мм

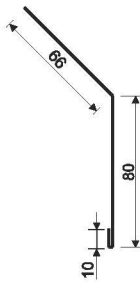

Захист карниза 7/1

Д - 2000мм
Ш - 178мм

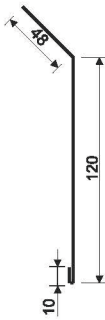

Захист карниза 6/1

Д - 2000мм
Ш - 208мм

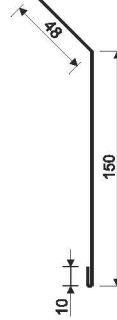

ПЛАНКА ЗАШИВКИ

Універсальна 5/1

Д - 2000мм
Ш - 250мм

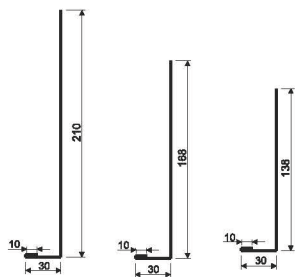

Універсальна 6/1

Д - 2000мм
Ш - 208мм

Універсальна 7/1

Д - 2000мм
Ш - 178мм



З відливом 7/1

Д - 2000мм
Ш - 178мм

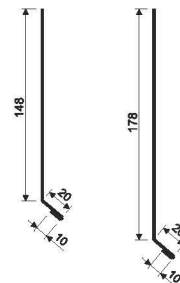

З відливом 6/1

Д - 2000мм
Ш - 208мм



Планка для підшивки 12/1

Д - 2000мм
Ш - 100мм

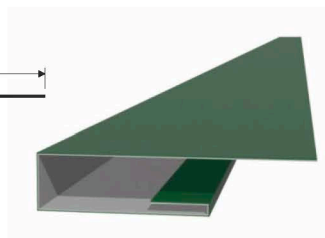
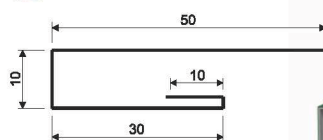

АКСЕСУАРИ

ЖОЛОБ

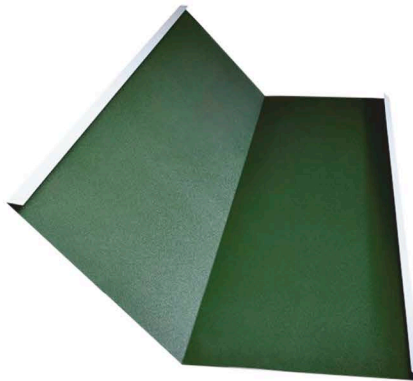
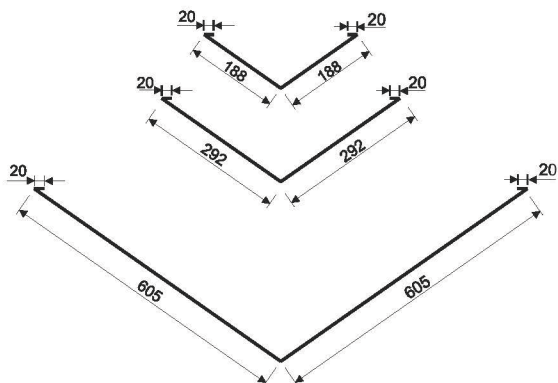

Плоский 3/1

Д - 2000мм
Ш - 416мм

Плоский 2/1

Д - 2000мм
Ш - 624мм

Плоский 1/1

Д - 2000мм
Ш - 1250мм

НАКЛАДКА ЖОЛОБА

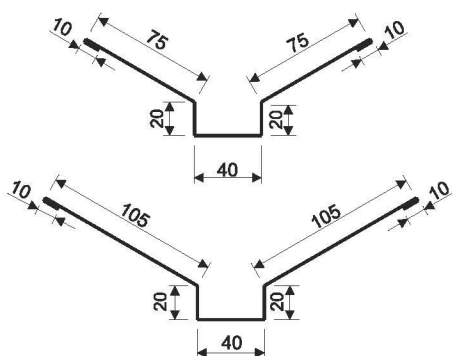

Накладка жолоба 5/1

Д - 2000мм
Ш - 250мм

Накладка жолоба 4/1

Д - 2000мм
Ш - 310мм

СТІННИЙ ЗАХИСТ

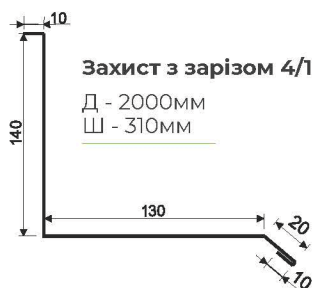

Захист з зарізом 4/1

Д - 2000мм
Ш - 310мм

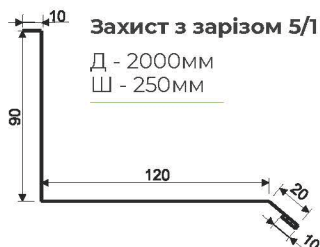

Захист з зарізом 5/1

Д - 2000мм
Ш - 250мм



Стінний захист 4/1

Д - 2000мм
Ш - 312мм

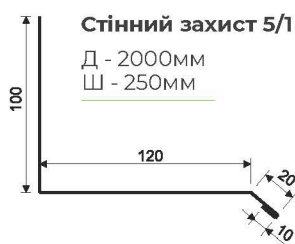

Стінний захист 5/1

Д - 2000мм
Ш - 250мм



ЗАКОМИНЕВА ПЛАНКА

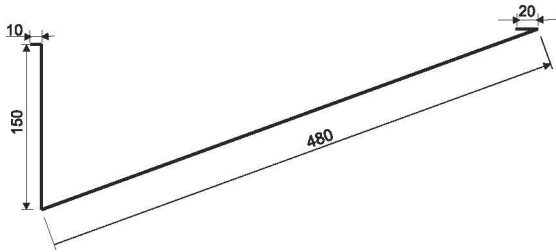

Закоминева планка 3/1

Д - 1250мм
Ш - 660мм

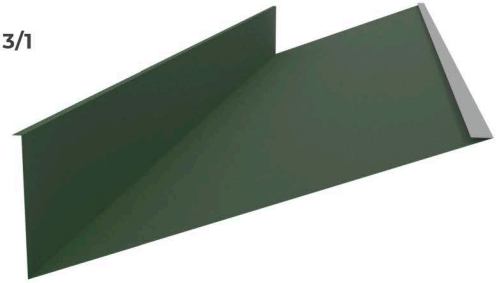

СНІГОЗАТРИМУВАЧ

Великий 8/1

Д - 1000мм
Ш - 310мм

Великий 6/1

Д - 1250мм
Ш - 310мм

Великий 4/1

Д - 2000мм
Ш - 310мм

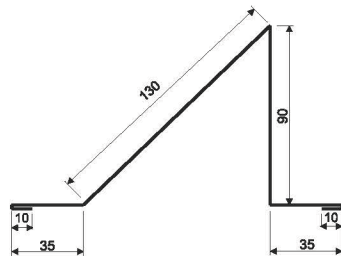

Малий 10/1

Д - 1000мм
Ш - 250мм

Малий 8/1

Д - 1250мм
Ш - 250мм

Малий 5/1

Д - 2000мм
Ш - 250мм

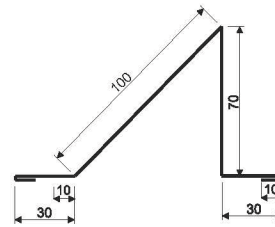

Трубчастий снігозатримувач для фальцу
L - 1500мм



Снігозатримувач (півмісяць)

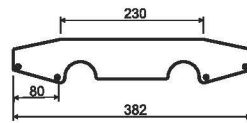

Трубчастий снігозатримувач універсальний
L - 1500мм



Трубчастий снігозатримувач для фальц-настилу
L - 1500мм



КУТНИКИ

Зовнішній 6/1

Д - 2000мм
Ш - 208мм

Зовнішній 11/1

Д - 2000мм
Ш - 110мм

Зовнішній 15/1

Д - 2000мм
Ш - 80мм

Внутрішній 6/1

Д - 2000мм
Ш - 208мм

Внутрішній 11/1

Д - 2000мм
Ш - 110мм

Внутрішній 15/1

Д - 2000мм
Ш - 80мм

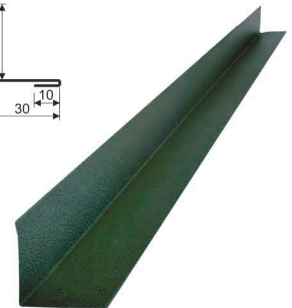
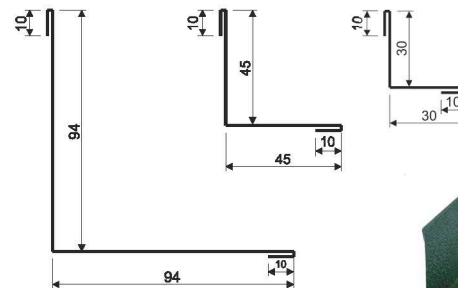
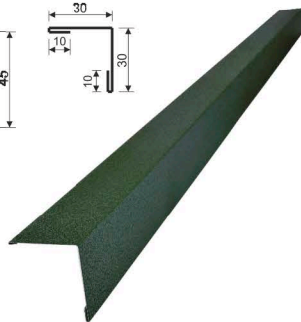
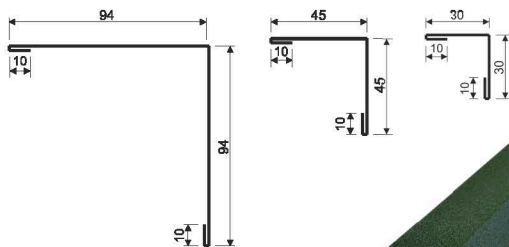

АКСЕСУАРИ

для фальц-настилу

Стінний захист 4/1

Д - 2000мм
Ш - 290мм

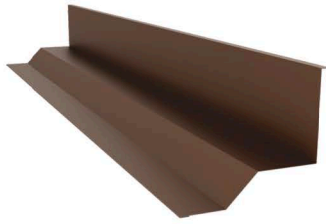
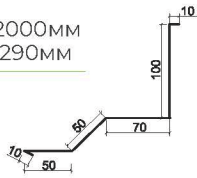

Захист карниза 5/1

Д - 2000мм
Ш - 250мм

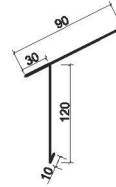

Планка зашивки універсальна 6/1

Д - 2000мм
Ш - 208мм



Вітрозахист 4/1

Д - 2000мм
Ш - 310мм

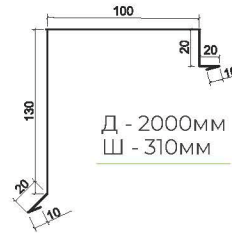

Жолоб плоский 2/1

Д - 2000мм
Ш - 566мм

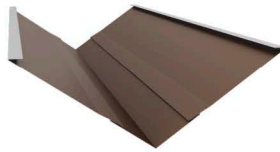
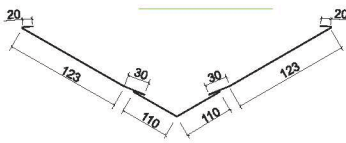

Планка з'єднання 14/1

Д - 2000мм
Ш - 84мм



Коньок декоративний 4/1

Д - 2000мм
Ш - 310мм

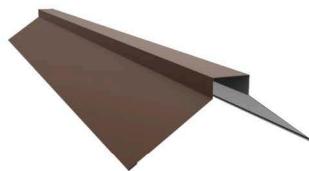
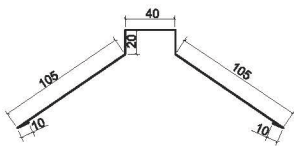

П-планка
12/1 - 2м
84/1 - 0.28м

Д - 2000мм
Ш - 100мм

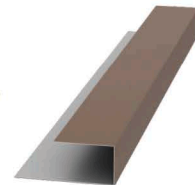
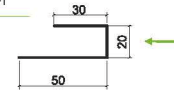

Закоминава планка 2/1

Д - 2000мм
Ш - 500мм

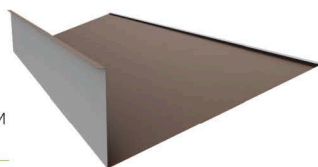
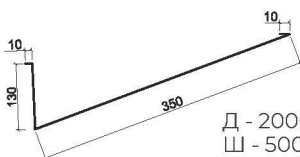

Планка перелому внутрішня 4/1

Д - 2000мм
Ш - 312мм

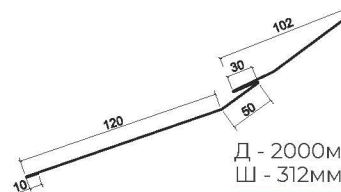

АКСЕСУАРИ

для фальцевої покрівлі

Стінний захист для фальца 5/1

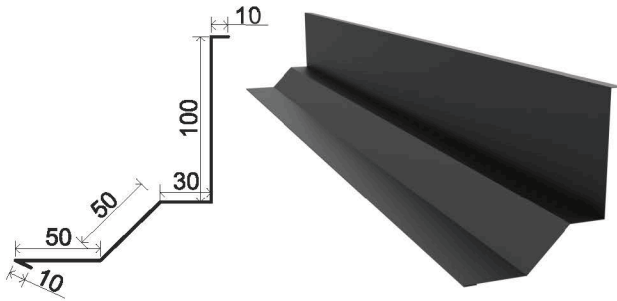

Захист карниза для фальца 5/1

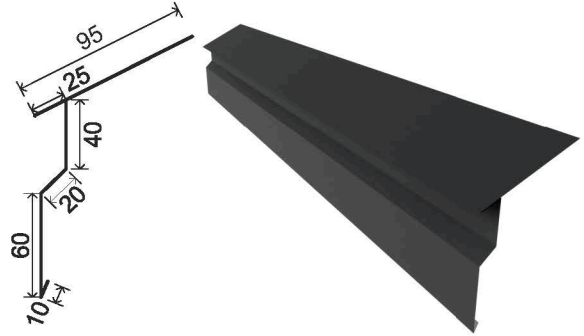

Планка зашивки універсальна 6/1

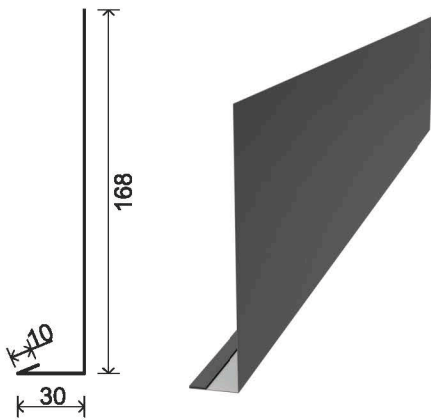

Вітрозахист для фальца 5/1

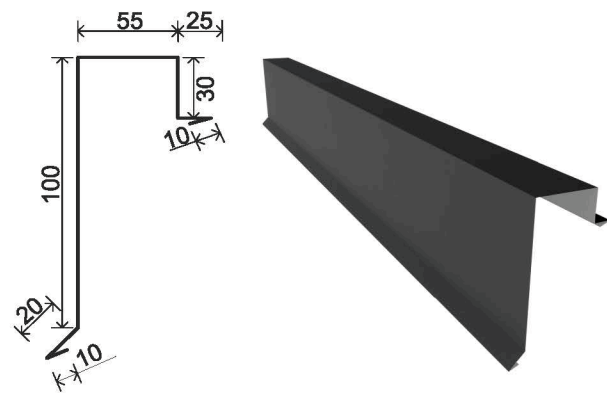

Жолоб плоский 2/1

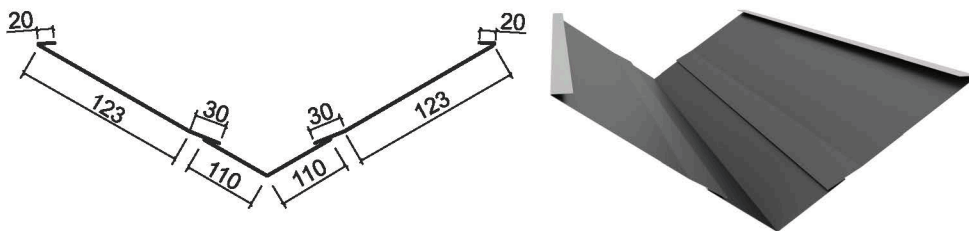

Планка з'єднання для фальца
20/1 - 2м
80/1 - 0.48м

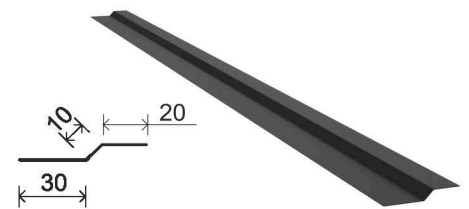

Коньок декоративний 4/1

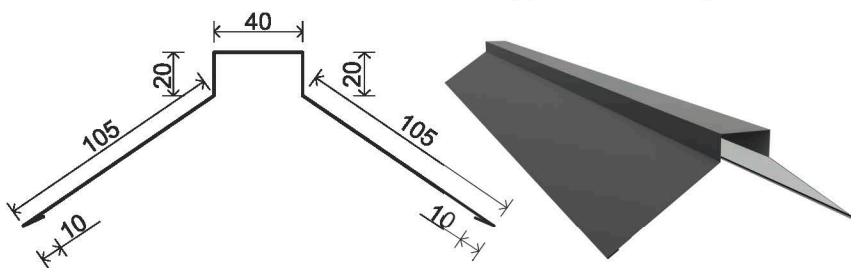

П-планка для фальца
11/1 - 2м
44/1 - 0.48м

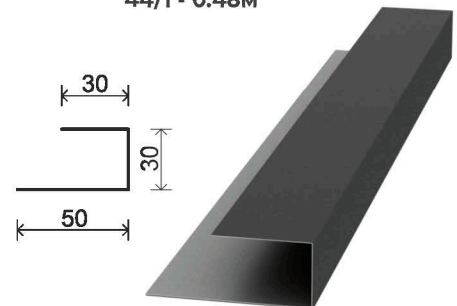

Закомінева планка для фальца
3/1 - 1.25м
2/1 - 2м

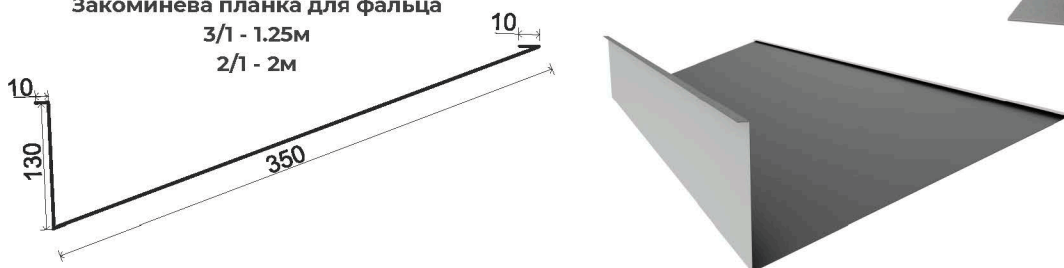

АКСЕСУАРИ

для блок - хаусу

Кут зовнішній 2/1

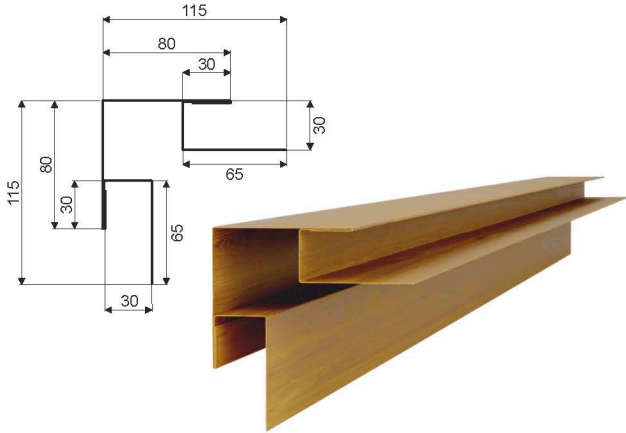

Зашивка підвіконника 5/1

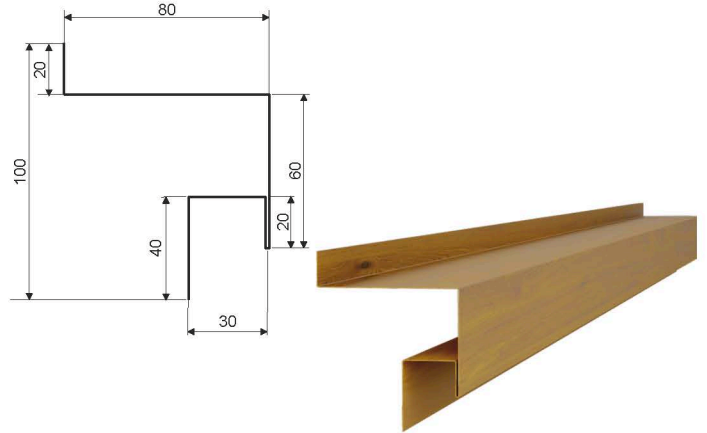

Планка стартова 25/1



П-планка 10/1

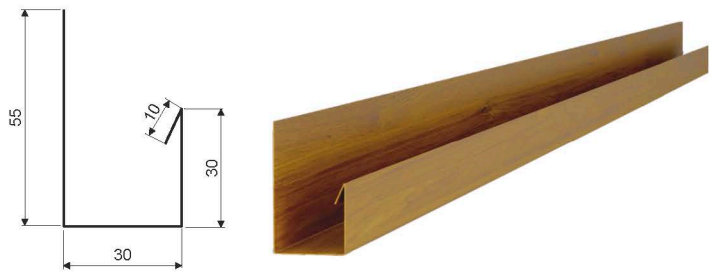

З'єднувальна планка 3/1

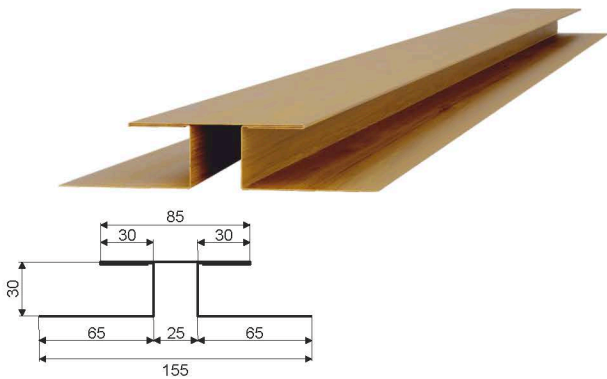

Кут внутрішній 2/1

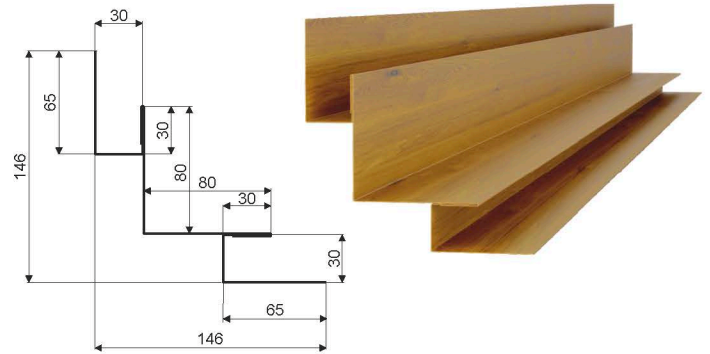

АКСЕСУАРИ

для сайдингу та фасадної панелі

Кут внутрішній (тип 1) 4/1

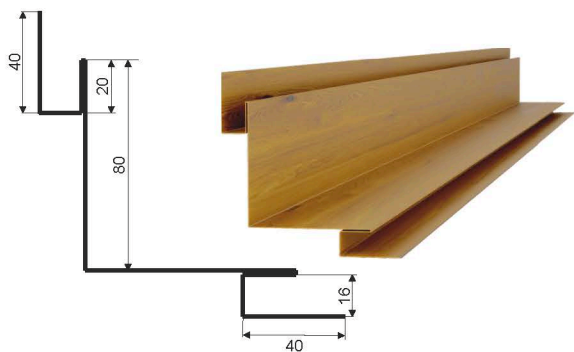

П-планка 11/1

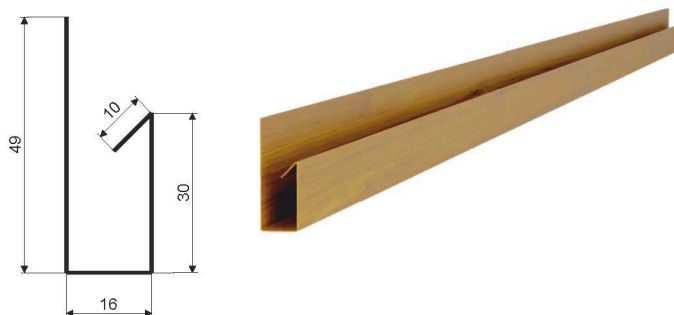

Кут внутрішній (тип 2) 5/1

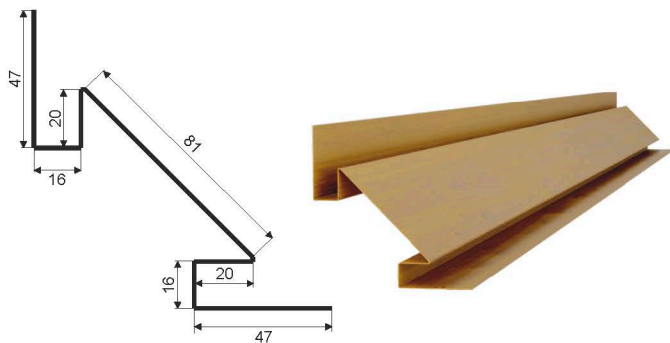

Планка стартова 25/1

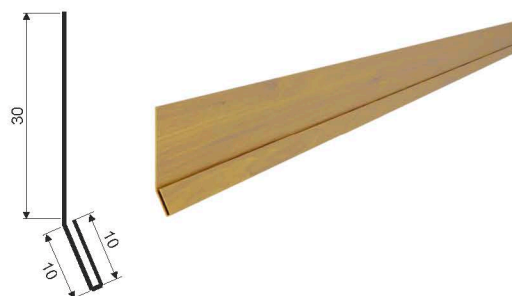

Кут зовнішній 4/1

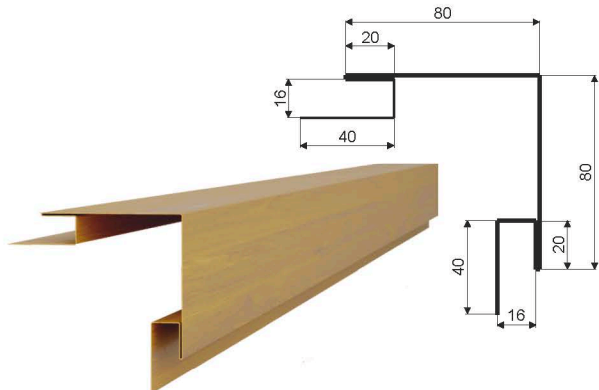

З'єднувальна планка 4/1

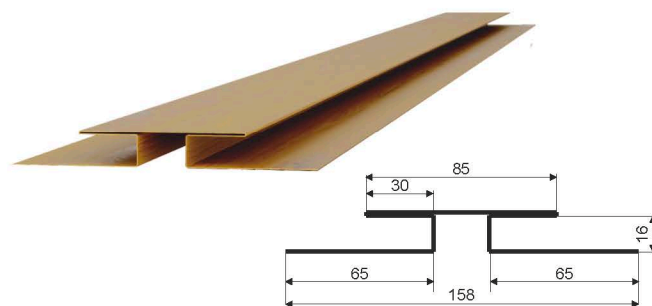

Зашивка підвіконника 5/1

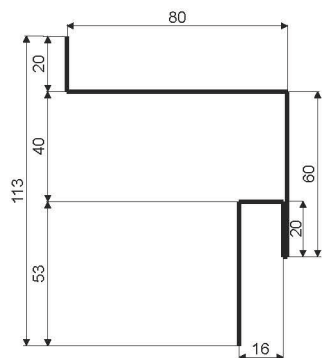

ОГОРОЖІ



www.tile.ua

ОГОРОЖІ

«БАСТІОН»



**NEW
PRODUCT**

Висота секції (мм)	Кількість планок 180мм(шт)
980	1
1180	2
1380	3
1580	4
1780	5
1980	6
2180	7

Г-планка 19/1

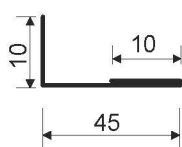

П-планка 12/1

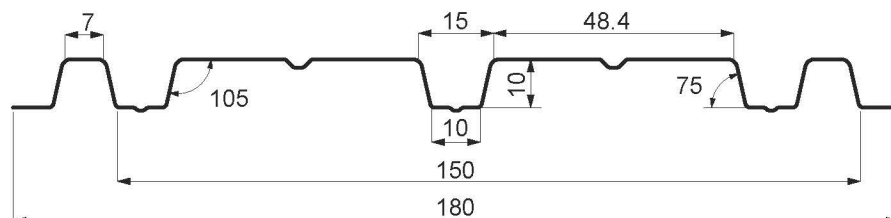
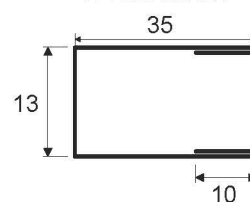

ОГОРОЖІ

«РЕДУТ»

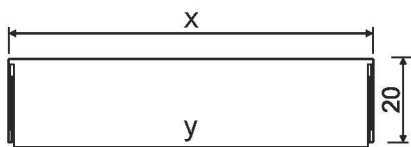
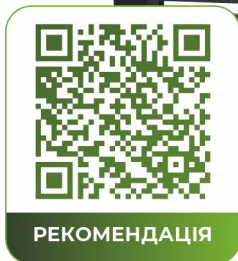
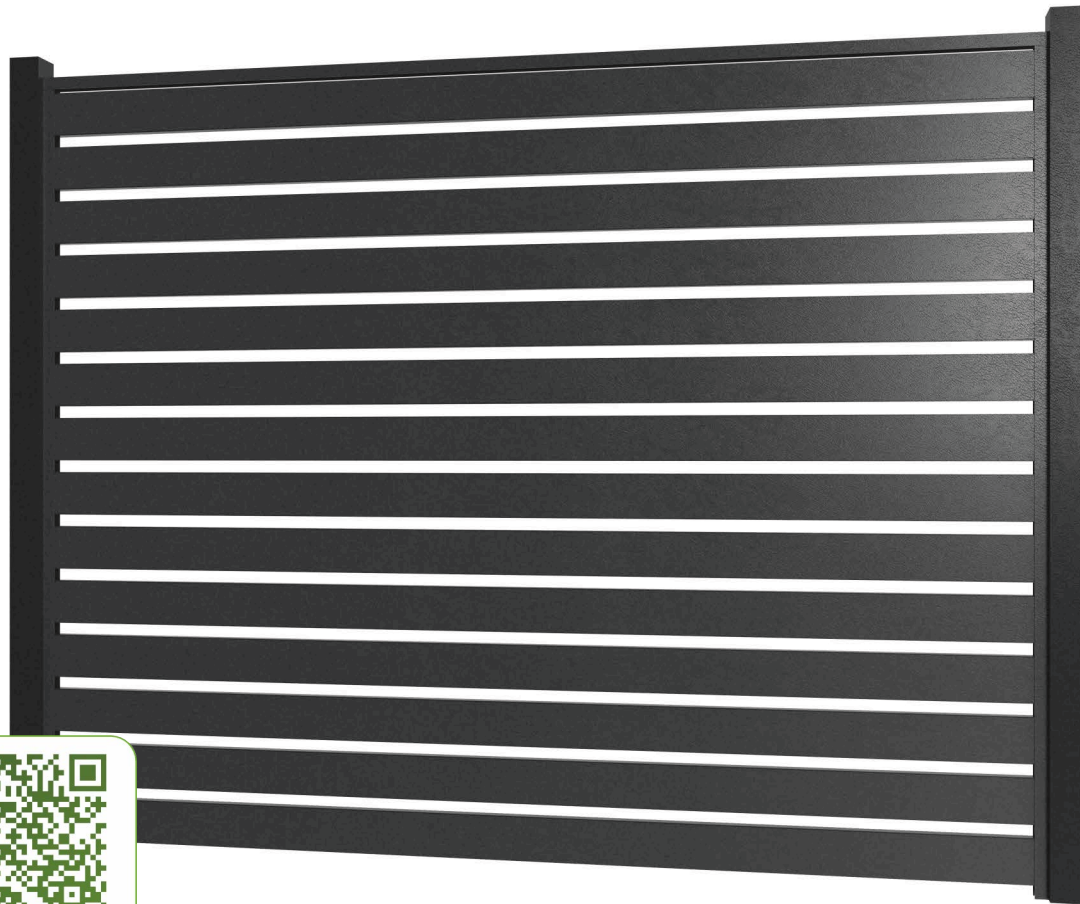

дистанція

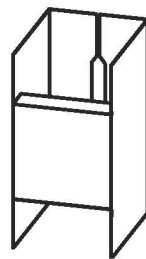

П-планка 17/1

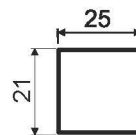

П-планка 11/1

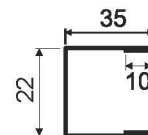

6/1	5/1	4/1
x - 136мм	x - 181мм	x - 241мм
y - 130мм	y - 176мм	y - 236мм

Висота секції (мм)	Кількість планок 181мм(шт) 5/1	Кількість дистанцій(шт)
985	5	8
1186	6	10
1387	7	12
1588	8	14
1789	9	16
1990	10	18
2191	11	20

Висота секції (мм)	Кількість планок 136 мм(шт) 6/1	Кількість дистанцій(шт)
916	6	10
1072	7	12
1228	8	14
1384	9	16
1540	10	18
1696	11	20
1852	12	22
2008	13	24

Висота секції (мм)	Кількість планок 241мм(шт) 4/1	Кількість дистанцій(шт)
1024	4	6
1285	5	8
1546	6	10
1807	7	12
2068	8	14

ОГОРОЖІ

«КОНТУР»

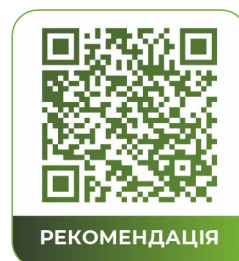

Висота секції (мм)	Кількість планок 100 мм(шт) 5/1	Кількість дистанцій(шт)
94	8	14
1060	9	16
1180	10	18
1300	11	20
1420	12	22
1540	13	24
1660	14	26
1780	15	28
1900	16	30
2020	17	32

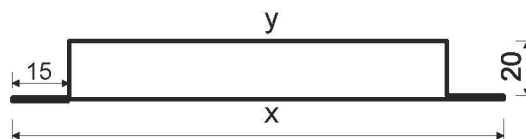

5/1	4/1	3/1	2/1
x - 100мм	x - 130мм	x - 179мм	x - 280мм
y - 68мм	y - 97мм	y - 148мм	y - 247мм

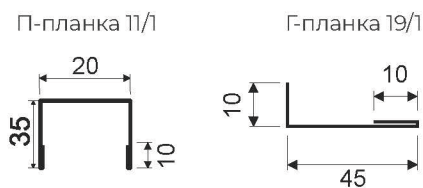

Висота секції (мм)	Кількість планок 130мм(шт) 4/1	Кількість дистанцій(шт)
1030	7	12
1180	8	14
1330	9	16
1480	10	18
1630	11	20
1780	12	22
1930	13	24
2080	14	26

Висота секції (мм)	Кількість планок 179мм(шт) 3/1	Кількість дистанцій(шт)
1174	6	10
1373	7	12
1572	8	14
1771	9	16
1970	10	18
2169	11	20

ОГОРОЖІ

«ФОРТ»

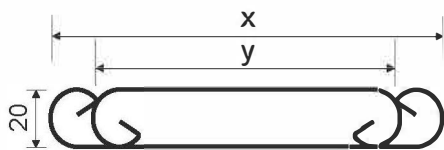
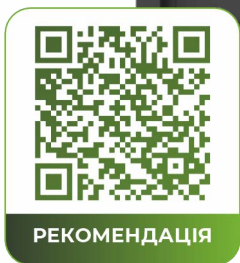
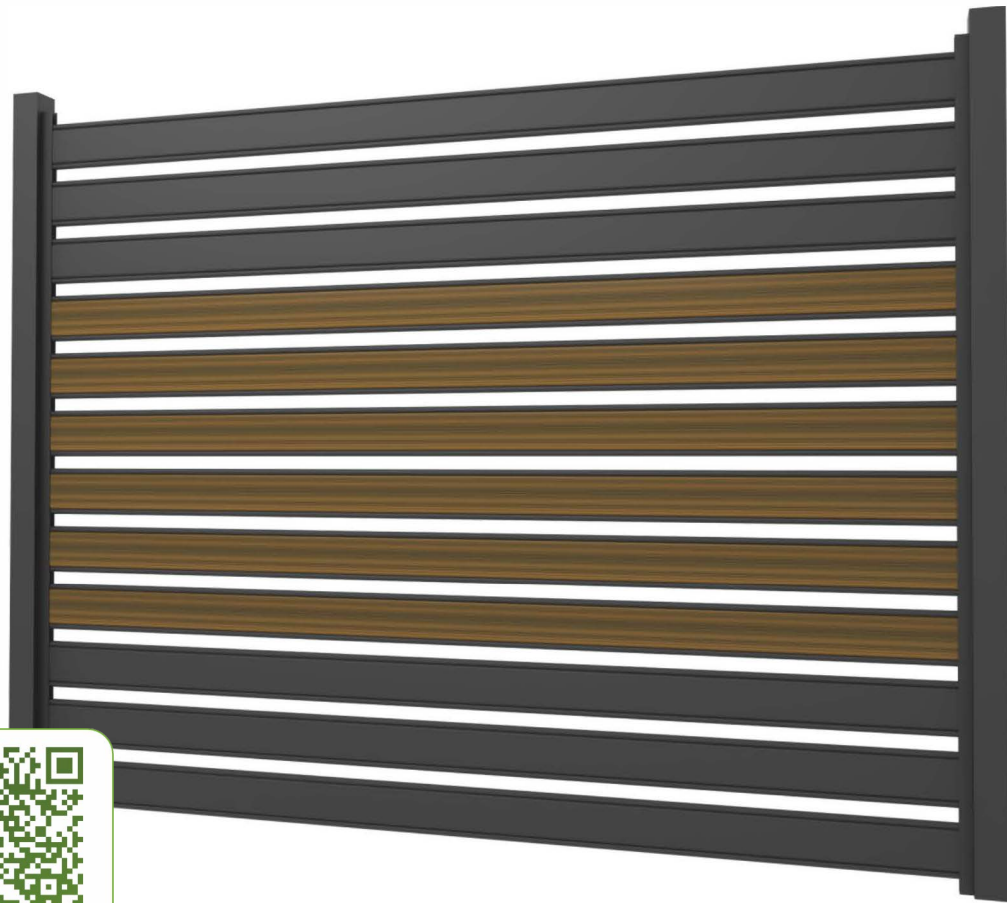

елемент в зборі

6/1 **5/1**
 x - 135мм x - 182мм
 y - 110мм y - 151мм

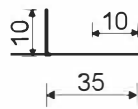

Г-планка 22/1

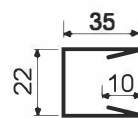

П-планка 11/1

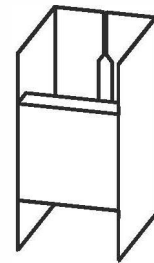

дистанція

Висота секції (мм)	Кількість планок 135 мм(шт)	Кількість дистанцій(шт)
910	6	10
1065	7	12
1220	8	14
1375	9	16
1530	10	18
1685	11	20
1840	12	22
1995	13	24

Висота секції (мм)	Кількість планок 182мм(шт)	Кількість дистанцій(шт)
990	5	8
1192	6	10
1394	7	12
1596	8	14
1798	9	16
2000	10	18
2202	11	20



5/1
x - 135мм

4/1
x - 195мм

3/1
x - 298мм

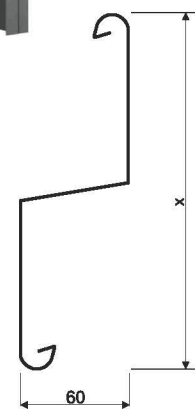

Висота секції (мм)	Кількість планок 135мм(шт) 5/1
920	8
1035	9
1150	10
1265	11
1380	12
1495	13
1610	14
1725	15
1840	16
1955	17
2070	18

Висота секції (мм)	Кількість планок 195мм(шт) 4/1
875	5
1050	6
1225	7
1400	8
1575	9
1750	10
1925	11
2100	12

Висота секції (мм)	Кількість планок 298мм(шт) 3/1
834	3
1112	4
1390	5
1668	6
1946	7
2224	8

ОГОРОЖІ

«ВАРТА»

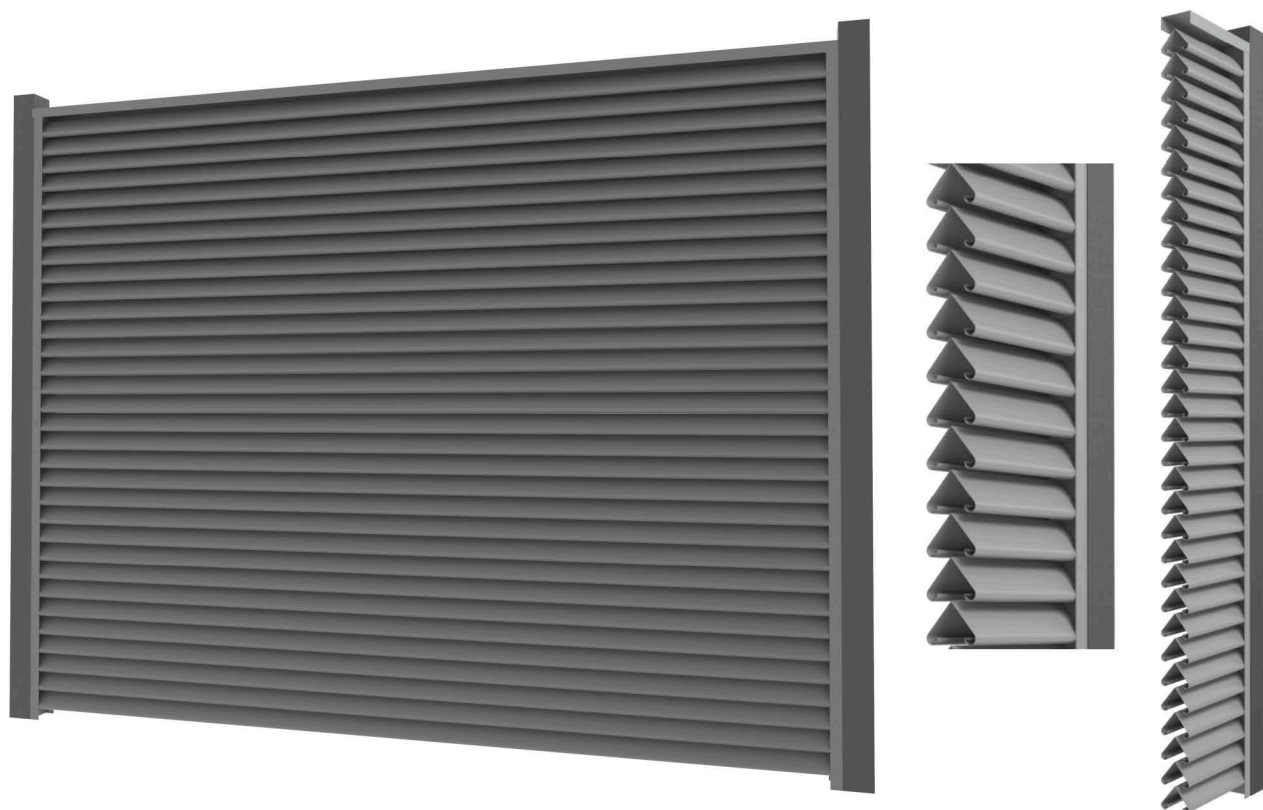

Висота секції (мм)	Кількість планок 88мм(шт)	Кількість дистанцій(шт)
830	10	18
913	11	20
996	12	22
1079	13	24
1162	14	26
1245	15	28
1328	16	30
1411	17	32
1494	18	34
1577	19	36
1660	20	38
1743	21	40
1826	22	42
1909	23	44
1992	24	46
2075	25	48
2158	26	50
2241	27	52
2324	28	54
2407	29	56
2490	30	58

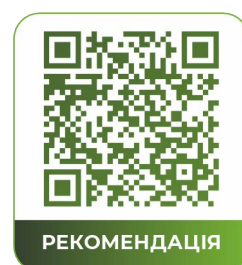
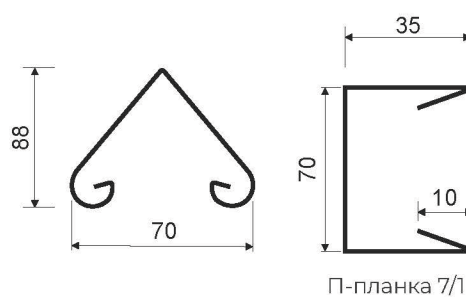

ОГОРОЖІ

«ГОРИЗОНТ»



П-планка 10/1

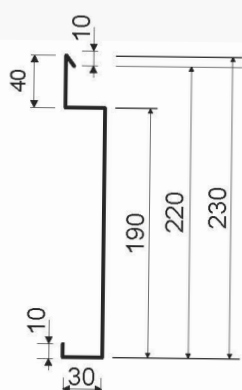
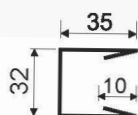

Висота секції (мм)	Кількість планок 220мм(шт) 4/1
1110	1
1330	2
1550	3
1770	4
1990	5
2210	6

ОГОРОЖІ

«ЖАЛЮЗІ»

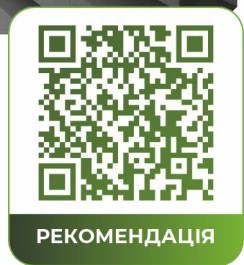

Висота секції (мм)	Жалюзі (шт)	Дистанція ліва/права
775	8	7/7
870	9	8/8
965	10	9/9
1060	11	10/10
1155	12	11/11
1250	13	12/12
1345	14	13/13
1440	15	14/14
1535	16	15/15
1630	17	16/16
1725	18	17/17
1820	19	18/18
1915	20	19/19
2010	21	20/20
2105	22	21/21
2200	23	22/22
2295	24	23/23
2390	25	24/24

Жалюзі

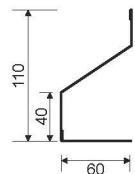

Дистанція ліва/права

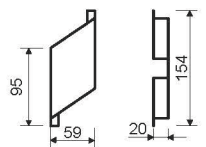

П-планка 9/1

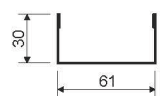

Підсилювальна планка 20/1

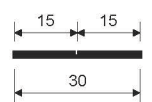

ОГОРОЖІ

«ШТАХЕТНА БАСТІОН»

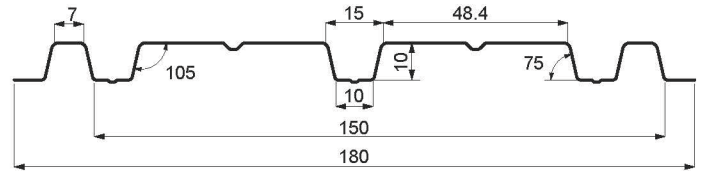
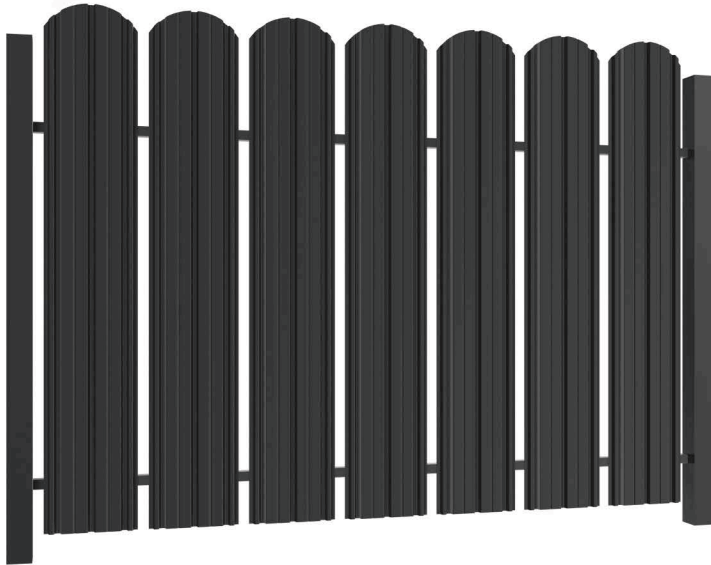

«ШТАХЕТНА»

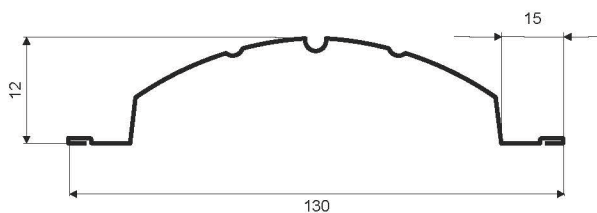

з додатковою виштапковою

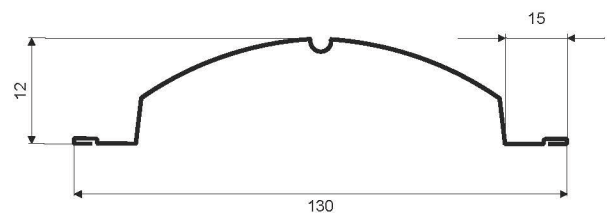

ВОДОСТІЧНІ СИСТЕМИ

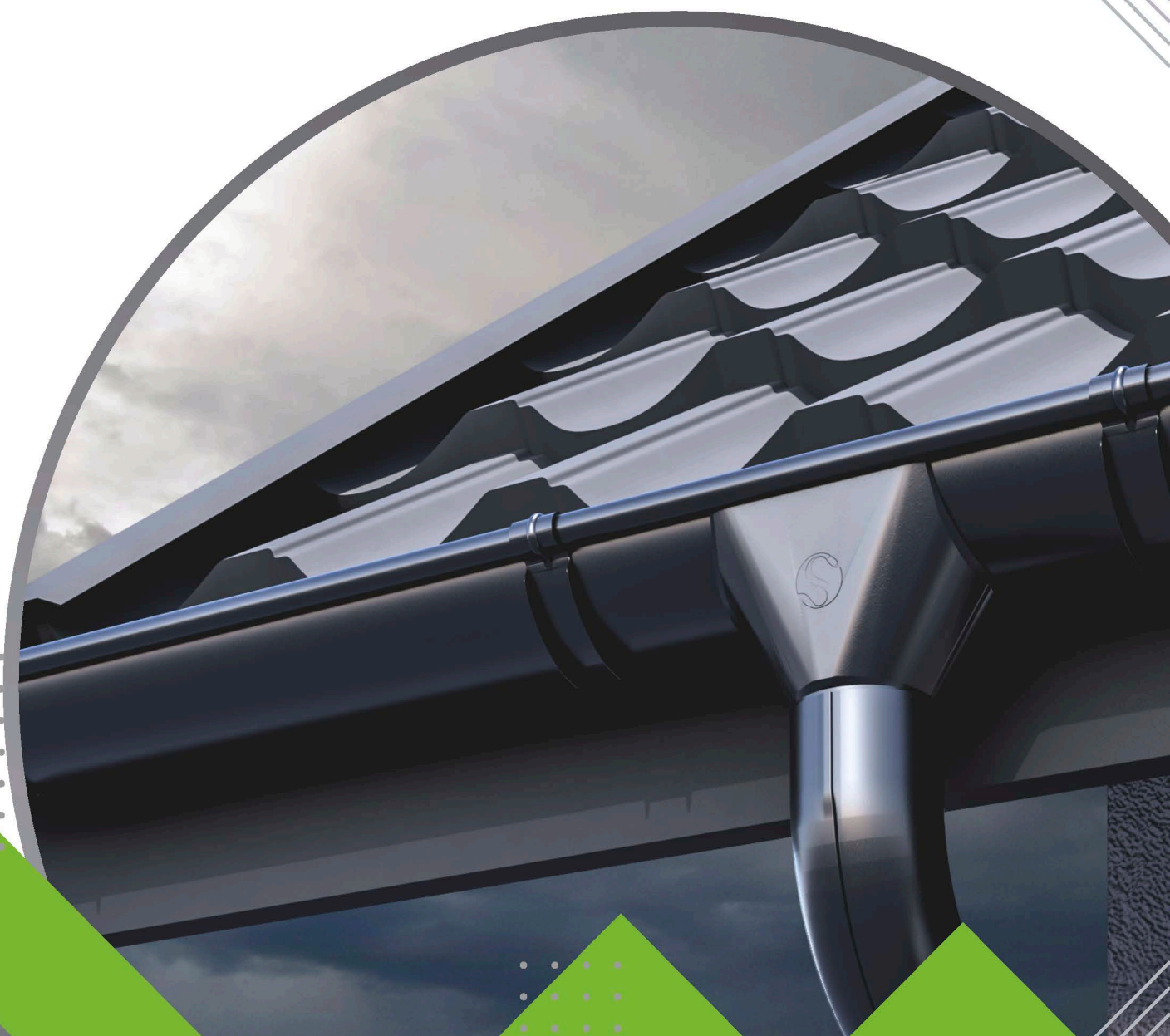

www.tile.ua

SMART 125/90 150/100



- Металева водостічна система **SMART** виготовляється з якісної сталі концерну **USS Kosice** товщиною **0,6 мм**, розміром **125/90 та 150/100**
- Висока стійкість до корозії – **вміст цинку 275 г/м²**
- Насичений стійкий колір – **50 мкм** покриття фарби **High Build** з обох сторін
- Високий рівень УФ-стабільності – **RUV 4**

ГАМА КОЛЬОРІВ

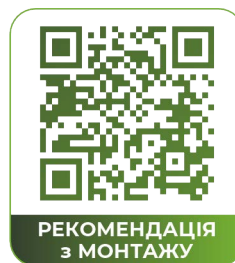

RIVER

- Водостічна система **RIVER** виготовляється з високоякісної, первинної **ПВХ гранули** європейського виробництва
- Висока стійкість до УФ-випромінювання та механічна міцність, витримує діапазон температур **від +60С° до -50С°**
- Легкий та швидкий монтаж



ГАМА КОЛЬОРІВ



коричневий



цегляний



червоний



зелений



графітовий



білий



чорний



Ринва

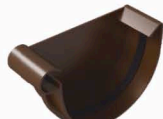

Заглушка ринви ліва



Труба водостічна



З'єднувач ринви



Заглушка ринви права



З'єднувач водостічної труби



Лійка



Кут зовнішній 90°



Коліно



Тримач ринви ПВХ



Кут внутрішній 90°



Тримач труби металевий зі шпилькою



Тримач ринви металевий довгий



Кут зовнішній регульований



Тримач труби ПВХ зі шпилькою



тримач труби ПВХ зі шпилькою



труба водостічна

тримач труби ПВХ зі шпилькою



коліно

СУПУТНІ ТОВАРИ



www.tile.ua

FAKRO  **FAKRO®**

ДАХОВІ ВІКНА ТА ВИЛАЗИ, СХОДИ НА ГОРИЩЕ

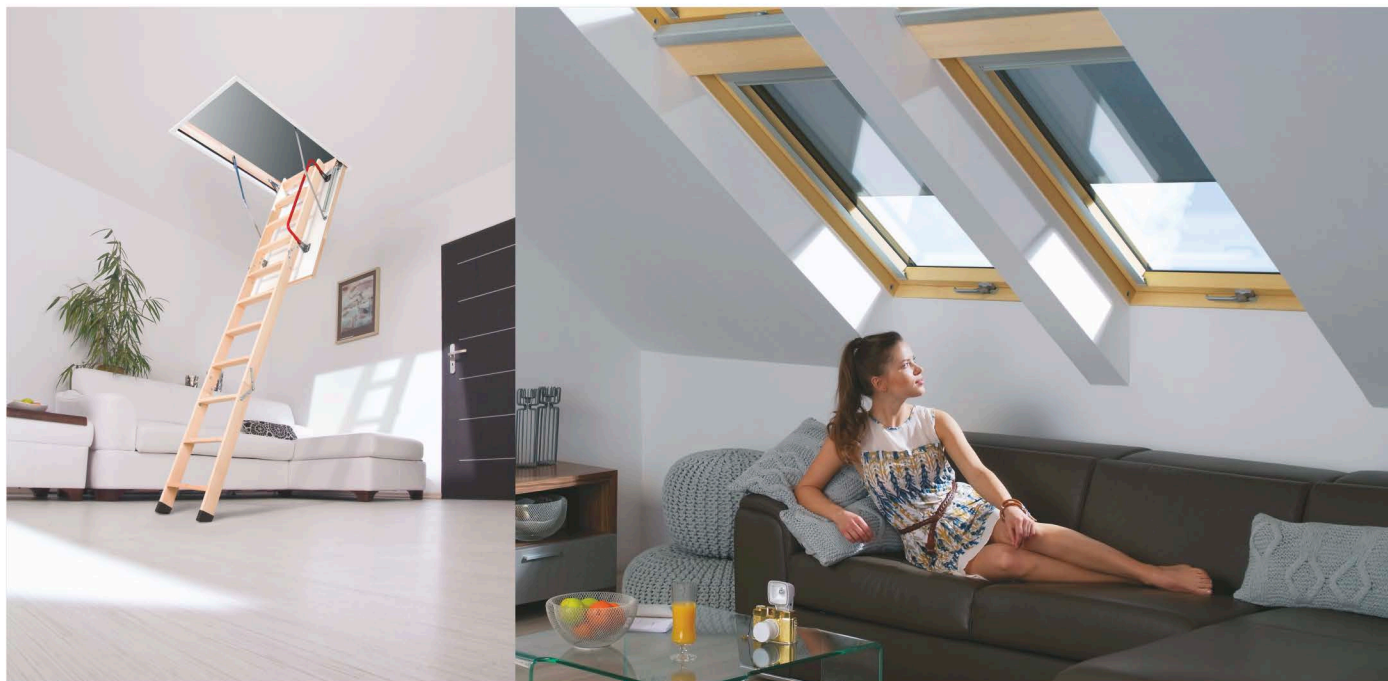

VELUX 

ДАХОВІ ВІКНА ТА ВИЛАЗИ





DRIPSTOP — це економічно вигідне розв'язання проблеми утворення конденсату всередині будівель із неутепленим дахом. Матеріал здатен абсорбувати до 1 л вологи на 1 м² поверхні. Це самоклеюча поліестерова плівка, яку наносять на внутрішню сторону профілю або фальца під час його виробництва. Вона може застосовуватись у будь-яких будівлях чи спорудах, де виникає проблема конденсату. Крім того, **DRIPSTOP** знижує рівень шуму всередині приміщення, у тому числі шум дощу, вітру чи граду — до 2 дБ. Матеріал вирізняється високою стійкістю до дії хімічних речовин та бактерій.

Кріпильні елементи



Мінеральна вата



Підпокрівельна стрічка



Бітумна стрічка



Супердифузійні гідроізоляційні мембрани



Ущільнювачі



КОНТАКТИ

ГОЛОВНИЙ ОФІС

вулиця Стуса, 17 Б, Нагоряни,
Львівська область, 81105
info@tile.ua

+38 097 067 99 99



КОНТАКТИ
ПРЕДСТАВНИЦТВ



www.tile.ua



 **(097) 067 99 99**

   **tile.ua**

